

AirMaster™

Q1

POZİTİF SIKIŞTIRMALI DÖNER KOMPRESÖR

Yazılım Kılavuzu



İçindekiler:

- 1.0 **Güvenlik Uyarısı**
- 2.0 **Versiyon revizyon notları**
- 3.0 **Genel tanım**
 - 3.1 Airmaster™
 - 3.2 Airmaster™ Q1
 - 3.3 Airmaster™ RS485 kartı seçeneği
 - 3.4 Airmaster™ ECO kart seçeneği
 - 3.5 Airmaster™ XPM kart seçeneği
 - 3.6 Airmaster™ ağ kartı seçeneği
 - 3.7 Metacentre™ sistem ağı oluşturma
- 4.0 **Kullanıcı arayüzü**
 - 4.1 Tuş takımı
 - 4.2 Ekran görüntüsü
 - 4.3 Kullanıcı hesabı kontrolleri
 - 4.4 Menü yönlendirmesi
 - 4.5 Menü haritası
 - 4.6 Menü detayı
- 5.0 **Genel çalışma ve kontrol modları**
 - 5.1 Airmaster™ Q1 durum şeması
 - 5.2 Yükleme/ boşaltma
 - 5.3 Sürekli çalışma
 - 5.4 Basınç azalması/ boşalması
 - 5.5 Dinamik yüksüz kontrol
 - 5.6 Değişken hız
- 6.0 **Metin kısaltmaları**
 - 6.1 Dil kodları
 - 6.2 Günlüğe kaydedilen olaylar
 - 6.3 Yönetici kullanıcı # ayar parametrelerini düzenleme
 - 6.4 Kaynağı Başlatma ve/ya yükleme ayar parametreleri
 - 6.5 Menü sayfalarının kullanımı ve sayfa öğeleri
 - 6.6 Kullanılan simgeler
 - 6.7 Standart yazılım – parametre ayar tablosu
- 7.0 **Sürüm notları**
- 8.0 **Yardım ve Destek**
 - 8.1 İlk bilmeniz gereken şey!
 - 8.2 Yardım ve destek için nereye başvuracağım

Sorumluluk sınırı

Yayıncı ve yazar bu çalışmanın doğruluğuna veya tamlığına dair herhangi bir beyanda veya garantide bulunmamakta ve kısıtlama olmaksızın belirli bir amaca uygunluğa ait garantiler dahil olmak üzere tüm garantileri özellikle reddetmektedir. Satış veya promosyon malzemeleri tarafından herhangi bir garanti oluşturulmamakta veya kapsam artırılmamaktadır. Bundan kaynaklanan zararlar için ne yayıncı ne de yazar sorumlu tutulmayacaktır. Bu çalışmada alıntı ve/ya potansiyel ek bilgi kaynağı olarak bir kuruluşa veya internet sitesine gönderme yapılması, yazarın veya yayıncının bu kuruluşun veya internet sitesinin sağladığı bilgilerin veya önerilerin doğruluğunu teyit ettiği anlamına gelmektedir. Ayrıca, okuyucuların bu çalışmada listelenen internet adreslerinin bu çalışmanın hazırlanması ve okunması arasında geçen sürede değişmiş olabileceğinin veya silinebileceğinin farkında olmaları gereklidir.

Markalar



Airmaster, Airmaster logosu, Metacentre, Metacentre logosu, Airbus485 ve Airbus485 logosu Compressor & Machine Controls NV'nin markaları veya tescilli markalarıdır. Diğer tüm markalar kendi sahiplerinin mülkiyetindedir.

Copyright © 2010 Compressor & Machine Controls NV.

Tüm hakları saklıdır.

YAZILIM LİSANS ANLAŞMASI

LÜTFEN BU ÜRÜNÜ İÇEREN EKİPMANI KULLANMADAN ÖNCE BU YAZILIM LİSANS SÖZLEŞMESİNİ DİKKATLİ BİR ŞEKİLDE OKUYUN, BU SÖZLEŞMEYE BAĞLI KALMAYI KABUL ETMİŞ BULUNUYORSUNUZ.

BU SÖZLEŞMENİN KOŞULLARINI KABUL ETMİYORSANIZ, ÜRÜNÜ SATIN ALMA NOKTASINA GERİ GÖNDERİN.

Compressor and Machine Controls NV ("CMC") ve sağlayıcıları Müşteriye CMC yazılımını ("Yazılım") kullanmaları için münhasır ve transfer edilebilir olmayan tekil bir Airmaster™ ürünü üzerinde nesne kodu şeklinde tek kullanıcı lisansı vermektedir.

YUKARIDA AÇIK BİR ŞEKİLDE İFADE EDİLENLER HARIÇ OLARAK, MÜŞTERİ ŞUNLARI YAPMAYACAKTIR: KİSMİ VEYA TAM OLARAK YAZILIMI VEYA BELGELERİ KOPYALAMAYACAK; YAZILIMIN BİR KISMINI VEYA TAMAMINI KAYNAK KODA DÖNÜŞTÜRMEYECEK VEYA TERSİNE MÜHENDİSLİĞİNİ YAPMAYACAK VEYA YAZILIM ÇALIŞMALARININ TÜREVLERİNİ KIRALAMAYACAK, KIRAYA VERMEYECEK, SATIŞINI YAPMAYACAK VEYA BU TÜREVLERİ MEYDANA GETİRMEYECEK.

Müşteri ayrı programların özel tasarımı veya yapısı dahil olmak üzere lisanslı materyallerin özelliklerinin ticari sır teşkil ettiğini ve/ya CMC'nin tescilli materyali olduğunu kabul etmektedir. Müşteri, bu türden ticari sırları veya tescil edilmiş materyalleri herhangi bir şekilde üçüncü bir tarafa CMC'nin önceden yazılı izni olmaksızın açıklamayacak, tedarik etmeyecek veya başka bir şekilde sunmayacaktır. Müşteri bu türdeki ticari sırları veya tescil edilmiş materyalleri korumak için makul güvenlik önlemlerini alacaktır. Yazılama veya belgelere dair başlık sadece CMC ile birlikte olacaktır.

SINIRLI GARANTİ

CMC, CMC'den sevk tarihinden sonra doksan (90) gün süresince Yazılımın yayınlanan özelliklerine uygun olduğunu tamamen garanti etmektedir. Yukarıda belirtilenler hariç olmak üzere, Yazılım HIÇ BİR DEĞİŞİKLİK YAPILMADAN sağlanmaktadır. Bu sınırlı garanti Müşteriye sadece orijinal lisans sahibi olarak verilmektedir. Ürünü Müşteriye tedarik eden tarafa bildirimde bulunulması halinde (veya istek üzerinde iade edilmesi durumunda), Müşterinin münhasır çözüm bulması ve CMC'nin ve sağlayıcılarının tam sorumluluğu, CMC veya hizmet merkezinin seçimine bağlı olarak, tamir, değişim veya Yazılımın iade edilmesi olacaktır. CMC hiçbir koşulda yazılımın hatasız olduğunu veya Müşterinin Yazılımı sorunsuz veya kesintisiz kullanabileceğini garanti etmemektedir.

Bu garanti, yazılımın CMC tarafından olmadığı sürece (a) değiştirilmesi (b) CMC tarafından sağlanan talimatlara uygun olarak kurulmaması, çalıştırılmaması, onarılmaması veya bakımının yapılmaması (c) anormal fiziksel veya elektriksel gerilime, yanlış kullanıma, ihmale veya kazaya maruz kalması (d) veya normal ötesi tehlikeli olaylarda kullanılması durumunda geçerli değildir.

SORUMLULUK REDDİ

BU GARANTİDE BELİRTİLENLER HARIÇ OLARAK, KISITLAMA OLMASIZIN, PAZARLANABİLİRLİK, BELİRLİ BİR AMACA UYGUNLUK, İHLAL ETMEME VEYA TİCARİ BİR İŞLEMDEN, KULLANIMDAN VEYA TİCARET UYGULAMASINDAN KAYNAKLANAN İMA EDİLMİŞ HERHANGİ BİR GARANTİ DAHİL OLARAK

AÇIK OLARAK BELİRTİLEN VEYA İMA EDİLEN TÜM KOŞULLAR, BİLDİRİMLER VE GARANTİLER YÜRÜRLÜKTEKİ YASA TARAFINDAN İZİN VERİLEN ÖLÇÜDE KAPSAM DIŞINDA BIRAKILABİLİR.

CMC'YE VEYA SAĞLAYICILARINA BU TÜRDEN HASARLARIN OLASILIĞI ÖNCEDEDEN BİLDİRİLMİŞ OLSA BİLE, YAZILIMIN KULLANIMINDAN VEYA KULLANILAMAMASINDAN KAYNAKLANAN SORUMLULUK TEORİSİNE BAKILMAKSIZIN, HERHANGİ BİR GELİR VEYA VERİ KAYBINDAN VEYA ÖZEL, DOLAYLI, NETİCE İTİBARIYLA OLUŞABİLEN, RASLANTISAL VEYA NE ŞEKİLDE SEBEP OLUNURSA OLUNSUN CEZA NİTELİĞİNDEKİ HASARLAR İÇİN HIÇBİR KOŞULDA CMC VEYA SAĞLAYICILARI SORUMLU OLMAYACAKTIR. Hiçbir koşulda, sözleşmeli veya haksız fiil (ihmal dahil) olup olmadığına bakılmaksızın, CMC'nin veya sağlayıcılarının Müşteriye olan sorumluluğu Müşteri tarafından ödenilen ücreti aşmayacaktır. Yukarıda belirtilen kısıtlamalar, yukarı bahsi geçen garanti esas amacında başarısız olsa bile geçerli olacaktır.

Yukarıdaki garanti herhangi bir beta yazılımı veya test veya gösterim amaçlı sunulan herhangi bir yazılım için, geçici yazılım modülleri veya CMC'nin yazılım ücreti almadığı herhangi bir yazılım için geçerli değildir. Bu türdeki tüm yazılım ürünleri hiçbir garanti olmaksızın olduğu gibi tedarik edilmektedir.

Bu lisans sonlandırılana kadar geçerli kalacaktır. Müşteri belgeler dâhil olmak üzere bu ürünü yok ederek bu Lisansı sonlandırabilir. Müşteri bu Lisansı herhangi bir maddesine uyumda uygunsuzluk gösterirse bu Lisans, CMC tarafından bildirimde bulunulmaksızın, sonlandırılacaktır.

Teknik veriler dâhil olmak üzere, Yazılım Belçika ihracat kontrol yasalarına tabidir. Müşteri bu düzenlemelere tamamen bağlı kalmayı kabul etmektedir.

Bu Lisans Belçika yasalarına göre ele alınacak ve değerlendirilecektir. Bu konuda, herhangi bir kısmı geçersiz veya uygulanamaz olarak görülürse, bu Lisansın kalan maddeleri tamamen yürürlükte ve etkili olarak kalacaktır. Bu lisans Yazılımın kullanımına dair taraflar arasında tam Lisans teşkil edecektir.

Bölüm 1: Güvenlik Uyarısı:

Siz ve ilgili tüm personel bu yazılım kılavuzunu okuyup anlayana kadar Airmaster™ Q1'i çalıştırmayın

Çalıştırma sadece eğitimli personel tarafından güvenli mühendislik uygulamalarına göre ve ilgili yerel sağlık ve güvenlik gereksinimleri ve düzenlemeleri gözetilerek yapılabilir.

Hatasız çalışmanın ve garantiye tabi olarak herhangi bir hak iddiasında bulunulması belgelerin izlenmesine tabidir.

Bu belge haber verilmeksizin değişime tabidir, herhangi bir şüphe durumunda, lütfen eylemde bulunmayın!

Bölüm 2: Versiyon Revizyon notları:

Versiyon	Revizyon notları
E03	Aşama 3 sürümü
E06	Sprint 2
E07	Sprint 3
E08	STD sürümü_E08

Bölüm 3: Genel tanım

3.1 Airmaster™

Airmaster™, hava kompresörü, vakum ve ilgili uygulamalardaki önceden programlanmış mantık denetleyicileri için standardı belirlemektedir. Yaklaşık 30 yıldır, Airmaster™ ürünleri müşterilerimize seçilen uzmanlık alanlarında en önde kalmalarını sağlayarak sıkıştırılmış hava ve vakum uygulaması ÖPMD'lerindeki (Önceden Programlanmış Mantık Denetleyicileri) gelişmelere öncülük etmiştir. Ürün geliştirmeye sürekli bağlılığımız Airmaster™'i küresel lider konumuna ve sıkıştırılmış hava ve vakum uygulaması ÖPMD kontrolleri için seçim çözümü haline getirmiştir.

3.2 Airmaster™ Q1

Airmaster™ Q1, pozitif sıkıştırma döner civata, kanat ve piston kompresörü veya vakum uygulamalarına ideal olarak uyum kazandırılmış orta aralıkta bir Airmaster™ ürün ailesi üyesidir. NXP'e ait güçlü ARM CORTEX-M3 işlemcisini kullanarak, ürün özellikleri maliyet etkin ve gerektiğinde genişleyen seçeneklere sahip, özellik bakımından zengin ÖPMD sağlayacak şekilde düzenlenmiştir.

3.3 Airmaster™ RS485 kartı seçeneği

Airmaster™ RS485 kart seçenekleri gerektiğinde mevcuttur. İki RS485 kart seçeneği Airmaster™ Q1'a eklenebilir. Bir kere kurulduktan sonra, RS485 iletişim portu Airbus485™ protokolünü ya da MODBUS RTU protokolünü kullanarak Airmaster™ Q1 ile iletişimi destekleyebilir.

Airbus485™ Airmaster™ ve Metacentre™ arasındaki iletişimi hızlandırması için özel olarak tasarlanmış özel uygulamaya özgü bir protokoldür ve MODBUS RTU gibi geleneksel ağ protokolleriyle karşılaştırıldığında aygıt duyarlılığını artırır ve büyük aygıt ağlarında (daha fazla sıkıştırılmış hava veya vakum sistemleri gibi) önemli derecede fayda sağlar.

MODBUS RTU, Airmaster™ Q1 tarafından desteklenen tescilli bir protokoldür. Kullanımda, Airmaster™ Q1, Airmaster™ Q1'in RS485 iletişim portuna ve endüstriyel ağ şebekesi kayıtlarına erişime sahip olan bir MODBUS Master'ın MODBUS Slave'i olarak görev yapar ve daha sonra Airmaster™ Q1'in uygulama yazılımını nasıl sorgulayacağını tanımlar. Not: Endüstriyel ağ şebekesi kayıtları Airmaster™ Q1 ile desteklenmez ve ayrı kaynak olmak zorundadırlar (ürün sağlayıcınıza danışın veya www.controlcompressors.com adresini ziyaret edin).

3.4 Airmaster™ ECO kart seçeneği

Bir Ethernet kartı seçeneği (ECO) gerektiği yerde mevcuttur. ECO kart seçenek bileşeni olarak bir adet Micro SD kart tedarik edilmektedir. Airmaster™ Q1'a bir ECO kartı seçeneği eklenebilir. Kurulduktan sonra, ECO kart seçeneği TCP/IP protokolünü kullanarak Ethernet üzerinden Airmaster™ Q1 ile iletişimi destekleyebilir.

3.5 Airmaster™ XPM kart seçeneği

Airmaster™ XPM kart seçenekleri mevcuttur. Airmaster™ XPM kart seçenekleri ek analog veya dijital girdiler ve analog veya röle çıktıları sağlar. XPM kartı seçenekleri sunucu ekipmanın elektrikli kutusu içerisine DIN kızaklı olarak yerleştirilir ve Airbus485™ protokolü kullanarak Airmaster™ Q1 ile iletişim kurar.

3.6 Airmaster™ ağ kartı seçeneği

Airmaster™ ağ kartları mevcuttur.

Airmaster™ ağ kartları, doğrudan Airmaster™ Q1 tarafından desteklenmeyen Profibus veya DeviceNet gibi ağ protokolleri ile ağ oluşturulmasını destekler (ürün sağlayıcınıza danışın veya www.controlcompressors.com adresini ziyaret edin)

3.7 Metacentre™ sistem ağı oluşturma

Metacentre™ CMC NV'nin kompresör ve vakum sistemi ürün yelpazesidir. Metacentre™ ürünleri bir üretim alanında sıkıştırılmış hava veya vakum sistemlerini tamamen entegre hale getirmek ve hava ve vakum üretimini optimize etmek ve ayrılmış fakat kullanımı kolay görsel yazılım ile sistemin kilit yönlerini kontrol etmek amacıyla kullanılır. Çoklu kompresör veya vakum pompası kurulumları için, Metacentre ürünleri enerji kullanımını yıllık tipik olarak on bin Pound, Dolar veya Euro tasarruf sağlayarak %30'un üzerinde azaltabilir (ürün sağlayıcınız ile görüşün veya www.metacentre.eu adresini ziyaret edin)

Bölüm 4: Kullanıcı arayüzü

4.1 Tuş takımı



Tuş: görüntü	Tuş: Fonksiyon
	Başlat
	Durdur
	Sıfırla
	Giriş
	Yukarı
	Aşağı
	Çıkış

Simge:	Simge: Fonksiyon
--------	------------------

görüntü	
	Gelişmiş Güç İzleme
	Metacentre™ uyumlu
	SD Kart seçeneği
	Airbus485™ uyumlu
	MODBUS uyumlu
	Gelişmiş Kontrol Algoritmaları
	İçsel Sistem Kontrolü
	Ethernet kart seçeneği

4.2 Ekran görüntüsü

Ekran görüntüsü sezgisel olarak düzenlenmiştir...

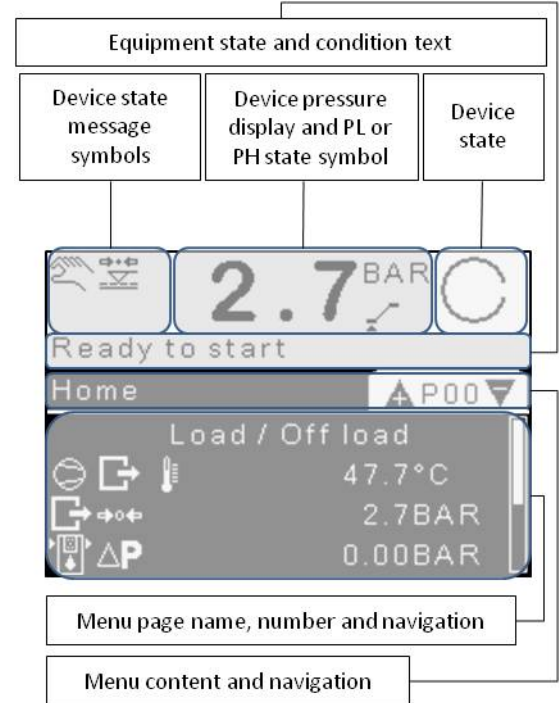

Ekran belirli bir süre kullanılmadığında ışık seviyesi düşecek ve bir tuşa basana kadar böyle kalacaktır.

Güç verildiğinde P00 varsayılan görüntüdür ve belirli bir süre kullanılmadığında ekran bu konuma döner.

Menüler arasında geçiş yapmak için Aşağı & Yukarı tuşlarını kullanın.

Uygun olduğu yerde, vurgulanan menü öğesi varsayılan menü ekranı ve ek menü bilgisi arasında değişecektir.

Örneğin: P00.02

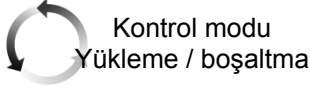

Kontrol modu
Yükleme / boşaltma

4.3 Kullanıcı Hesabı Kontrolleri

Airmaster™ Q1, bir "YÖNETİCİ" kullanıcı hesabı ve düzenlenebilir ek 10 kullanıcı hesabı olmak üzere "Varsayılan" bir kullanıcı hesabı ile tedarik edilmektedir. Sadece "YÖNETİCİ" kullanıcısı ek Kullanıcı hesaplarını düzenleyebilir.

"Varsayılan" kullanıcı hesabı bir PIN kodu gerektirmez. Varsayılan kullanıcı sadece 00-09 menülerini görüntüleyebilir. Bu menüler düzenlenemez.

Diğer tüm Kullanıcı hesapları 4 rakamlı bir PIN kodu ile korunmaktadır. Eğer yanlışlıkla 4 rakamlı PIN kodunu yanlış girerseniz, GİRİŞ tuşuna bastıktan sonra kullanıcı MENU P09.01'e (yani varsayılan kullanıcı) yönlendirilecektir.

"YÖNETİCİ" Kullanıcı PIN kodu bilerek basılmamıştır. Eğer bilmiyorsanız veya "YÖNETİCİ" kullanıcı PIN koduna gereksiniminiz varsa, ürün tedarikçiniz ile iletişime geçin. 'YÖNETİCİ' kullanıcı PIN kodunu gerektiği gibi değiştirin. Standart 'YÖNETİCİ' Kullanıcı PIN kodu özelliği bilerek basılmamıştır. Eğer bilmiyorsanız veya standart 'YÖNETİCİ' kullanıcı PIN kodu özelliğine gereksiniminiz varsa, ürün tedarikçiniz ile iletişime geçin.

'YÖNETİCİ' Kullanıcı adı değiştirilemez ve 'YÖNETİCİ' Kullanıcısı olarak kalır.

Gerektiğinde Ek Kullanıcı hesaplarını ve Kullanıcı hesabı tercihlerini düzenlemek için 'YÖNETİCİ' Kullanıcısı erişimini kullanın.

Öge	Düzenle
P09.03~10.01	Kullanıcı adını düzenle
P09.02~10.02	Kullanıcı PIN kodu

P09.02~10.03	Dil
P09.02~10.04	Saat biçimi
P09.02~10.05	Tarih biçimi
P09.02~10.06	Basınç birimi
P09.02~10.07	Sıcaklık birimi
P09.03~10.08 ~ 17	Düzenleme
P09.03~10.18 ~ 32	Erişim: Mevcut değil Salt Okuma erişimi Düzenleme erişimi

Kişisel tercihlere ek olarak, 'YÖNETİCİ' Kullanıcısı her Ek Kullanıcı için menü erişim haklarını düzenleyebilir.

Menü erişim düzenleme seçenekleri, 'Mevcut Değil' ve menü Kullanıcı için görünür değildir; 'Salt Okuma Erişimi' ve menü Kullanıcı için görünürdür fakat kullanıcı tarafından DÜZENLENEMEZ ve 'Düzenleme Erişimi' ve kullanıcı tarafından hem görülebilir hem de düzenlenebilir şeklindedir.

Not: Bu yazılım kılavuzu tüm yazılım menülerini tanımlamaktadır. Eğer yazılım menüleri görünebilir değilse, sorunu başka yerde aramadan önce Kullanıcı erişim düzenlemesini kontrol edin.

'Varsayılan' Kullanıcı konumuna geri dönmek için, Menü P09.01 'Varsayılan kullanıcı'ya gidin ve 'GİRİŞ' tuşuna basın böylece Varsayılan kullanıcı yeniden Aktif kullanıcı olacaktır.

Varsayılan Kullanıcı konfigürasyonunu düzenlemek için 'YÖNETİCİ' kullanıcısı erişimini kullanın. 'Varsayılan' Kullanıcı konfigürasyonunu ayarlamak için parametreler menüsü alanını kullanın.

Notlar: 'YÖNETİCİ' veya Ek Kullanıcı hesaplarından farklı olarak yapılan 'Varsayılan' Kullanıcı hesabının nasıl düzenleneceğini anlayın.

Konfigürasyonu veya menü erişim kısıtlamalarını değerlendirirken hangi Kullanıcı hesabının aktif olduğunu gözlemleyin.

Belirli bir süre kullanılmadığında, Airmaster™ Q1 daima 'Varsayılan' Kullanıcı

konumuna ve 'P00 Ana Sayfa'sına dönecektir.

4.4 Menü Yönlendirmesi

Menü sekmeleri sıralı ve sürekli döngülü olarak düzenlenmiştir.

Grafiksel arayüz "ekrandaki" yönlendirme alanını tanımlamak için tersine çevrilir ve yönlendirme alanı dikey kaydırma çubuğunda gösterilir.

Ek olarak, menü sekmesi yönlendirme alanını tanımlamak için genişler. Örneğin...

Öge	Açıklama
P02	Menü: Kullanım
P02.10	DHT ortalama DDS (RPM)
P02.10.01	ORT DDS 1 – 25%

Not: Menü içerik öğeleri sadece aygıt doğru bir şekilde yapılandırıldığında görülebilir!

Menü öğeleri atlanmadan sıra ile listelenmiştir. Eğer herhangi bir menü öğesi yoksa, büyük olasılıkla konfigürasyondan kaynaklanıyordur.

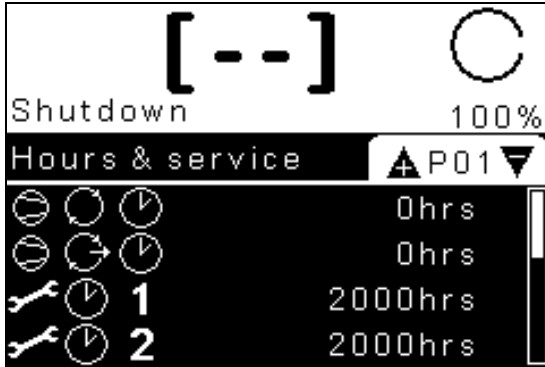

Menü sayfası yönlendirmesi ve menü içeriği yönlendirmesi arasında geçiş yapmak için Giriş/Enter tuşunu (giriş) ve temizle tuşunu (çıkış) kullanın.

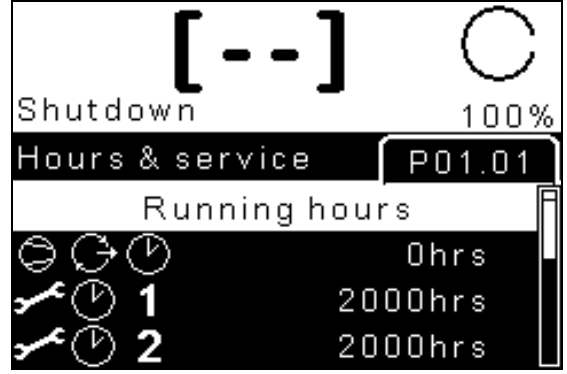

Menü içeriği alanına girildiğinde bu menünün ilk öğesine gider. Menü içeriği öğeleri arasında geçiş yapmak için Aşağı ve Yukarı tuşlarını kullanın. Menü içeriği öğeleri dikey ve sürekli döngülü olarak sıralanmıştır. Örneğin, aşağıda kullanıcının P01 menü öğesi 06'ya geçtiği gösterilmiştir.

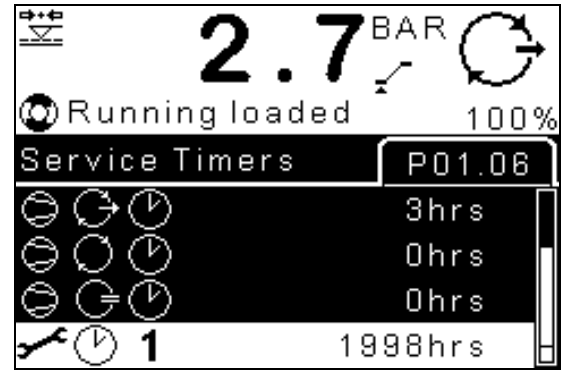

Erişilebilir ve düzenlenebilir bir menü öğesini düzenlemek için, bu öğeye gidin ve enter (giriş) tuşuna basın.

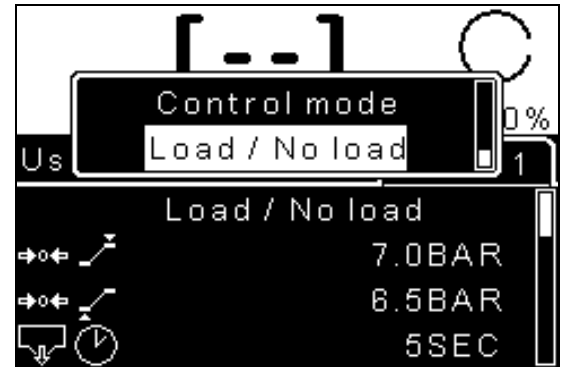

Düzenle menüsü açılır penceresi belirecektir. Mevcut bir seçeneği seçmek için Yukarı ve Aşağı tuşlarını kullanın. Seçilebilir bir değerin ulaşacağı hızı artırmak için Yukarı veya Aşağı tuşuna basın ve basılı olarak tutun. Bir seçimi onaylamak için giriş (enter) tuşuna basın veya herhangi bir seçim yapmadan çıkmak için temizle tuşunu kullanın. Görüntülenen açılır pencereyle, ekran metni ve ekran değeri arasında geçiş için 'GİRİŞ' tuşuna basın ve basılı olarak tutun.

4.5 Menü haritası (Aygıt konfigürasyonuna bağlı olarak Ekran menüleri değişiklik gösterecektir)

Renk tuşu:	Salt okunur menü	Okunur ve Düzenlenebilir menü (Klavye veya ECO kart seçeneği)	Okunur ve Düzenlenebilir menü (Sadece ECO kart seçeneğini kullanarak düzenle)
	SİYAH = HERHANGİ BİR AYGIT DURUMUNDA DÜZENLE, KIRMIZI= SADECE DURDURULMUŞ AYGIT DURUMUNDA DÜZENLE		
←	Alt menü ögesine (mesela P02.10.01) erişim için GİRİŞ tuşuna basın		

P00 – Ana Sayfa	P01 – Servis zamanlayıcıları	P02 – Kullanım	P03 – Hata Günlüğü	P04 – Olay Günlüğü	P05 – Hizmet Sağlayıcı
01 Herhangi bir aktif alarm ←	01 Toplam saat	01 CİHAZ durumu	01 Hata 1 ←	01 Olay 1 ←	01 Firma adı
02 Kontrol modu	02 Yükleme / boşaltma SA.	02 Yükleme / boşaltma saatleri	02 Firma adı
03 P00.03 kullanıcı TAN	03 Yükleme saatleri	03 AM BŞL son SA	50 Hata 50 ←	200 Olay 200 ←	03 Cadde adı
04 P00.04 kullanıcı TAN	04 Boşaltma saatleri	04 AM BŞL son 24S			04 Cadde adı
05 P00.05 kullanıcı TAN	05 Durdurulan saatler	05 Yükleme frekansı			05 Şehir
06 KOMP ÇIK SIC	06 Servis saati 1	06 Yükleme %'si son saat			06 Eyalet / İl
07 EKİP ÇIK BAS	07 Servis saati 2	07 Yükleme %'si son 24 saat			07 PK
08 EKİP GİR BAS	08 Servis saati 3	08 Yükleme süresi son saat			08 Ülke
09 FARK basıncı	09 Servis saati 4	09 Yükleme süresi son 24SA			09 Telefon
10 Yağ/Hava AYR FB	10 Servis saati 5	10 DHT ortalama DDS (RPM) ←			10 Faks
11 Ana MTR akımı	11 Servis saati 6				11 E Posta
12 Fan MTR akımı	12 Servis saati 7				12 İnternet Sitesi
13 Saat	13 Servis saati 8				
14 Tarih	14 Haftalık bakım				
15 Yaz saati	15 Yıllık bakım				
16 İSK Sırası	16 İki Yıllık BKM				
17 Saat olarak İSK dönüşü					
18 İSK XPM basıncı					

P06 – Denetleyici Verileri	P07 – Ekipman Verileri	P08 – Mesaj Kodları	P09 – Erişim	P10 – Ekip ayarları 1	P11 – Ekip ayarları 2
01 Denetleyici Kimliği	01 İMALT adı	01 Mesaj kodu	01 VARSAYILAN KULLANICI ←	01 Kontrol modu ←	01 Star delta GEÇ. ←
02 Seri numarası	02 EKİP modeli	...	02 YÖNETİCİ KULLANICISI ←	02 Boşaltmaya zorlama ←	02 MIN AM çalışma süresi ←
03 Yazılım Kimliği	03 MDL SER numarası	134 Mesaj kodu	03 KULLANICI 1 ←	03 Basıncı boşaltma ←	03 Yükleme ÖNL süresi ←
04 Yazılım versiyonu	04 MDL anma BASINCI		04 KULLANICI 2 ←	04 Basıncı yükleme ←	04 Yeniden Yükleme ÖNL süresi ←
05 Yazılım zamanı	05 MDL anma çıkışı		05 KULLANICI 3 ←	05 Boşaltma basıncı ←	05 Boşaltma çalışma süresi ←
06 Yazılım tarihi	06 MDL IML YILI		06 KULLANICI 4 ←	06 Çalışma periyodu ←	06 MIN durma süresi ←
07 Yazılım YAP	07 KOMP SER NUM		07 KULLANICI 5 ←	07 Boşaltma periyodu ←	07 Boşaltma süresi ←
08 Yazılım©	08 KOMP IML YILI		08 KULLANICI 6 ←	09 RS485 X04 YAP ←	08 OTO Yeniden başlatma ÖNL ←
	09 AM SER NUM		09 KULLANICI 7 ←	10 RS485 X05 YAP ←	09 YĞŞ tahliye açılması ←

	10 AM IML YILI		10 KULLANICI 8 ↵	11 RS485 X06 YAP↵	10 YĞŞ tahliye ARL ↵
	11 SOĞTC SER NUM		11 KULLANICI 9 ↵	12 Kaynağı başlat ↵	11 YĞŞ boşaltma ↵
	12 SOĞTC IML YILI		12 KULLANICI 10 ↵	13 Kaynağı yükle ↵	12 AM BAŞ SA ÖNL ↵
	13 BT kontrol tarihi			14 Dil ↵	13 FB önleme süresi ↵
				15 Saat ↵	14 Servis saati 1 ↵
				16 Saat biçimi ↵	15 Servis saati 2 ↵
				17 Yaz saati ↵	16 Servis saati 3 ↵
				18 Tarih ↵	17 Servis saati 4 ↵
				19 Tarih biçimi ↵	18 Servis saati 5 ↵
				20 LCD ışık düzeyi ↵	19 Servis saati 6 ↵
				21 Basınç birimi ↵	20 Servis saati 7 ↵
				22 Sıcaklık birimi ↵	21 Servis saati 8 ↵
					22 Haftalık bakım ↵
					23 Yıllık bakım ↵
					24 İki yıllık bakım ↵

P12 – Ekip ayarları 3	P13 – DHT ayarları	P14 – Motor koruma	P15 – Önlemler	P16 – Uyarı alarmı	P17 – ACL durdurma alarmı
01 Parametre sıfırlama ↵	01 DHT kontrol modu ↵	01 Ana MTR koruma ↵	01 Operatör ↵	01 Servis saati 1 ↵	01 KOMP ÇIK SIC ↵
02 YAP Farklı Kaydet ↵	02 DHT hedef BASINÇ ↵	02 Fan MTR koruma ↵	02 Kapak açık ↵	02 Servis saati 2 ↵	02 SIC artış YAP ↵
03 Özel SENS kullan ↵	03 DHT MAKS hız ↵	03 Ana MTR NOM AKIM ↵	03 Düşük sıcaklık ↵	03 Servis saati 3 ↵	03 EKİP ÇIK BAS ↵
04 EÇ BASINÇ aralığı ↵	04 DHT MİN hız ↵	04 ana MTR SDGSF ↵	04 İÇ BASINÇ yüksek ↵	04 Servis saati 4 ↵	04 EKİP GİR BAS ↵
05 EİB BASINÇ aralığı ↵	05 DHT OPT hız ↵	05 Ana MTR ROT KLT ↵		05 Servis saati 5 ↵	05 BASINÇ artış YAP ↵
06 Hata günlüğü sıfırlama ↵	06 DHT boşaltma HIZI ↵	06 Ana MTR FAZ DENGŞZ ↵		06 Servis saati 6 ↵	06 FARK basıncı ↵
07 Olay günlüğü sıfırlama ↵	07 DHT hızı DDS	07 Fan MTR NOM AKIM ↵		07 Servis saati 7 ↵	07 Ana motor kilitleme ↵
08 Toplam SA BAŞ ↵	08 DHT çıkış AKIMI	08 Fan MTR AŞYK ÖNL ↵		08 Servis saati 8 ↵	08 Ana motor AŞYK ↵
09 Yükleme saatlerini ayarlama ↵	09 DHT B faktörü ↵			09 Haftalık bakım ↵	19 Motor faz DENGŞZ↵
10 Boşaltma SA. ayarla ↵	10 DHT E faktörü ↵			10 Yıllık bakım ↵	10 Fan MTR aşırı yükleme
11 Durdurma SA. Ayarlama ↵	11 DHT T faktörü ↵			11 İki Yıllık BKM ↵	11 Faz algılama ↵
12 SIC sensörü türü ↵	12 DHT hız %'si			12 KOMP ÇIK SIC ↵	12 Kapak açık ↵
13 Aİ5 sensör türü ↵	13 DHT MAKS DDS oranı ↵			13 EKİP ÇIK BAS ↵	13 Fan motoru alarmı ↵
14 EİB sensörü aktif ↵	14 Hız limit satırı ↵			14 EKİP GİR BAS ↵	14 SOĞUK su alarmı ↵
15 İSK mevcut ↵	25 Atlama Hz 1 düşük			15 FARK Basıncı ↵	15 Yağ düzeyi alarmı ↵
16 İSK B SENS aralığı	26 Atlama Hz 1 yüksek			16 Yağ Hava AYR FB YÜK ↵	16 Kayış tahrik alarmı ↵
17 Fan SIC yüksek	27 Atlama Hz 2 düşük			17 Faz algılama ↵	17 SNG alarmı ↵
18 Fan SIC düşük	28 Atlama Hz 2 yüksek			18 YÜK AM BŞL SA ↵	18 Su akışı ↵
19 Fan çalışma periyodu	29 Atlama Hz 3 düşük			19 Kapak açık ↵	19 Evireç hatası ↵
20 Başlatma ekranı BMP'si	30 Atlama Hz 3 yüksek			20 KAB filtresi FB ↵	20 Ana MTR sic YÜK ↵
21 P00.03 YAP ↵				21 Hava filtresi FB ↵	21 EKİP çıkış SIC YÜK ↵
22 P00.04 YAP ↵				22 Yağ filtresi FB ↵	22 Soğutma sistemi ↵
23 P00.05 YAP ↵				23 AYR filtresi FB YÜK ↵	23 Ana motor ↵

				24 Fan motoru alarmı ↵	24 YAP ACL durdurma 1 ↵
				25 YĞŞ Tahliye alarmı ↵	25 YAP ACL durdurma 2 ↵
				26 SOGUK Su alarmı ↵	26 YAP ACL durdurma 3 ↵
				27 Yağ düzeyi alarmı ↵	
				28 SNG alarmı ↵	
				29 Hat FİLT FB ALM ↵	
				30 FİLT tahliye alarmı ↵	
				31 Yağ/SU AYR ALM ↵	
				32 Ambiyans SIC YÜK ↵	
				33 YAP alarm 1 ↵	
				34 YAP alarm 2 ↵	
				35 YAP alarm 3 ↵	

P18 – G/Ç YAP	P19 – Sensor YAP	P20 – Tanılama	P21 – Çalıştırma planı	P80 – İSK Ana menü	P81 – İSK Ayarları
01 AÇ fonksiyonu ↵	01 EKİP ÇIK BAS ↵	01 Dijital giriş 1 ↵	01 Çalıştırma planı ↵	01 İSK etkin ↵	01 İSK # kompresörleri ↵
02 DI2 fonksiyonu ↵	02 EKİP GİR BAS ↵	02 Dijital giriş 2 ↵	02 İşgünü düzenleme ↵	02 Basıncı boşaltma ↵	02 İSK başlama gecikmesi ↵
03 DI2 OK: NA/NK ↵	03 KOMP ÇIK SIC ↵	03 Dijital giriş 3 ↵	03 Plan girdisi ↵	03 Basıncı yükleme ↵	03 İSK sönümü ↵
04 DI3 fonksiyonu ↵	04 Ana MTR akımı ↵	04 Dijital giriş 4 ↵	...	04 İSK dönüş ARL ↵	04 İSK toleransı ↵
05 DI3 OK: NA/NK	05 Fan MTR akımı ↵	05 Dijital giriş 5 ↵	30 Plan girişi ↵		05 İSK DG1 FONK ↵
06 DH4 fonksiyonu ↵		06 Dijital giriş 6 ↵			06 İSK DG2 FONK ↵
07 DG4 OK: NA/NK ↵		07 Dijital giriş 7 ↵			07 İSK DG3 FONK ↵
08 DG5 fonksiyonu ↵		08 Dijital giriş 8 ↵			08 İSK XPM basıncı ↵
09 DG5 OK: NA/NK ↵		09 Analog giriş 1 ↵			09 İSK BASINÇ SENS ↵
10 DG6 fonksiyonu ↵		10 Analog giriş 2 ↵			
11 DG6 OK: NA/NK ↵		11 AG 3 - Ohm ↵			
12 DG7 fonksiyonu ↵		12 AG 3 - Amper ↵			
13 DG7 OK: NA/NK ↵		13 AG 3 - Volt ↵			
14 DG8 fonksiyonu ↵		14 Analog giriş 4 ↵			
15 DG8 OK: NA/NK ↵		15 AG 5 - Ohm ↵			
16 Röle 5 fonksiyonu ↵		16 AG 5 - Amper ↵			
17 Röle 6 fonksiyonu ↵		17 AG 5 - Volt ↵			
18 Röle 7 fonksiyonu ↵		18 Röle çıkışı 1 ↵			
19 Röle 8 fonksiyonu ↵		19 Röle çıkışı 2 ↵			
		20 Röle çıkışı 3 ↵			
		21 Röle çıkışı 4 ↵			
		22 Röle çıkışı 5 ↵			
		23 Röle çıkışı 6 ↵			
		24 Röle çıkışı 7 ↵			
		25 Röle çıkışı 8 ↵			
		26 Analog çıkış 1 ↵			

		27 ANAL giriş AI1A ↵			
		28 ANAL giriş AI1B ↵			
		29 ANAL giriş AI1C ↵			
		30 ANAL giriş AI2A ↵			
		31 L1 Frekansı ↵			
		32 L2 Frekansı ↵			
		33 L3 Frekansı ↵			
		34 L1 Faz açısı ↵			
		35 L2 Faz açısı ↵			
		36 L3 Faz açısı ↵			
		37 Şalter testi ↵			
		38 LED testi ↵			

P82 – İSK Önceliği
01 COMP1 önceliği ↵
02 COMP2 önceliği ↵
03 COMP3 önceliği ↵
04 COMP4 önceliği ↵
05 COMP5 önceliği ↵
06 COMP6 önceliği ↵
07 COMP7 önceliği ↵
08 COMP8 önceliği ↵

4.6 Menü detayı

Menü adı	Menü kodu	Menü metni	Ek bilgi
Ana sayfa	Ekran belirli bir süre kullanılmadığında, ana sayfaya döner. Ana sayfa rutin durumu ve durum bilgilerini gösterir		
	P00.01 ↵	Herhangi aktif alarm	Mevcut olduğunda, aktif olan alarm görüntülenecektir. Eğer birden fazla aktif alarm varsa, aktif alarmlar zaman sırasına göre görüntülenecektir. Sadece en öncelikli zaman sıralamasına sahip olan aktif alarm görüntülenecektir. Aktif alarmlar alarm durumunu gidermek için bir eylemde bulunulana kadar görüntülenecektir. Aktif tüm alarmları görüntülemek için 'GİRİŞ' (ENTER) tuşuna basın. Aktif alarmları görüntülemek için 'YUKARI' ve 'AŞAĞI' tuşlarını kullanın. P00.01'e geri dönmek için 'GİRİŞ'e veya 'ÇIKIŞ'a basın
	P00.02	Kontrol modu	Seçilen kontrol modu
	P00.03	P00.03 kullanıcı TAN	Kullanıcı tanımlı ana sayfa P00.02 ekran menü öğesi
	P00.04	P00.04 kullanıcı TAN	Kullanıcı tanımlı ana sayfa P00.03 ekran menü öğesi
	P00.05	P00.05 kullanıcı TAN	Kullanıcı tanımlı ana sayfa P00.04 ekran menü öğesi
	P00.06	KOMP ÇIKIŞ SIC	Kompresör (hava çıkışı veya motor) çıkış sıcaklığı

Ana sayfa	P00.07	EKİP ÇIKIŞ BAS	Ekipman veya aygıt çıkış basıncı değeri
	P00.08	EKİP GİR BAS	Ekipman veya aygıt giriş basıncı değeri
	P00.09	FARK Basıncı	Fark basıncı değeri (EKİP GİR BAS eksi EKİP ÇIK BAS) Not: Normal çalışma sırasında, EKİP GİR BASINCI her zaman EKİP ÇIK BAS'ından daha yüksek olmalıdır. Böylece, herhangi negatif bir aralık değeri görüntülenmeyecektir
	P00.11	Ana MTR akımı	Ana motor akım değeri
	P00.12	Fan MTR akımı	Fan motoru akım değeri
	P00.13	Zaman	Akım zamanı (yapılandırılmış)
	P00.14	Tarih	Geçerli tarih (yapılandırılmış)
	P00.15	Yaz saati	Belirtilen aktif yaz saati
	P00.16	İSK Sırası	İSK Sıra kontrolünün ON (AÇIK) veya OFF (KAPALI) olup olmadığını gösterir. ON (AÇIK) olduğunda, aktif Sıra görevini bildirir
	P00.17	Saat olarak İSK dönüşü	Bir sonraki İSK dönüş olayı gerçekleştiğinde değeri SAAT olarak azaltır
P00.18	İSK XPM basıncı	İSK XPM basınç sensörü değeri	
Servis zamanlayıcıları	Hizmet zamanlayıcıları, aygıt hizmet durumunun yönetilmesine ve aygıtın hizmete sokulmasından (aygıtın ilk çalıştırılması gibi) başlayarak koruyucu bakım programlarına dair bir metot sağlar.		
	P01.01	Toplam saat	Saat sayacı, Toplam saat aygıtın hizmete sokulmasından itibaren geçen saat sayısını gösterir
	P01.02	Yükleme / boşaltma saatleri	Saat sayacı, Yükleme / boşaltma saatleri cihazın yükleme veya boşaltma durumunda çalıştığı saat sayısını gösterir
	P01.03	Yükleme saati	Saat sayacı, Yükleme saati cihazın herhangi bir yükleme durumunda çalıştığı saat sayısını gösterir
	P01.04	Boşaltma saati	Saat sayacı, Boşaltma saati cihazın herhangi bir boşaltma durumunda çalıştığı saat sayısını gösterir
	P01.05	Durdurma saati	Saat sayacı, Bekleme saati cihazın herhangi durdurulmuş bir durumda çalıştığı saat sayısını gösterir
	P01.06	Servis saati 1	Saat sayacı, yapılandırıldığında görülebilir hale gelir ve görevi görüntüler (rutin servis gibi)
	P01.07	Servis saati 2	Saat sayacı, yapılandırıldığında görülebilir hale gelir ve görevi görüntüler (kabin filtresi gibi)
	P01.08	Servis saati 3	Saat sayacı, yapılandırıldığında görülebilir hale gelir ve görevi görüntüler (hava filtresi gibi)
	P01.09	Servis saati 4	Saat sayacı, yapılandırıldığında görülebilir hale gelir ve görevi görüntüler (yağ filtresi gibi)
	P01.10	Servis saati 5	Saat sayacı, yapılandırıldığında görülebilir hale gelir ve görevi görüntüler (yağ servisi gibi)
	P01.11	Servis saati 6	Saat sayacı, yapılandırıldığında görülebilir hale gelir ve görevi görüntüler
	P01.12	Servis saati 7	Saat sayacı, yapılandırıldığında görülebilir hale gelir ve görevi görüntüler
	P01.13	Servis saati 8	Saat sayacı, yapılandırıldığında görülebilir hale gelir ve görevi görüntüler
	P01.14	Haftalık bakım	Zaman sayacı, yapılandırıldığında görülebilir hale gelir
	P01.15	Yıllık bakım	Zaman sayacı, yapılandırıldığında görülebilir hale gelir
	P01.16	İki Yıllık BKM	Zaman sayacı, yapılandırıldığında görülebilir hale gelir
Kullanım	Kullanım aygıtın rutin çalışmasına dair sorgulama metodu sağlar. Ekipman kullanımı menüsü aygıtın etkili çalışmasını veya güvenilirliğini tanımlarken faydalı bilgiler sağlar.		
	P02.01	EKİP durumu	Ekipman durumu, Bu kılavuza bakın

Kullanım	P02.02	Yükleme / boşaltma saatleri	Saat sayacı, Yükleme / boşaltma saati cihazın herhangi bir yükleme / boşaltma durumunda çalıştığı saat sayısını gösterir
	P02.03	AM BŞL son SA	Frekans sayacı, önceki 1 saat kullanımda aygıt ana motorunun çalıştırılma sayısı
	P02.04	AM BŞL son 24S	Frekans sayacı, önceki 24 saat kullanımda aygıt ana motorunun çalıştırılma sayısı
	P02.05	Yükleme frekansı	Frekans sayacı, aygıtın boşaltma konumundan yükleme konumuna geçme sayısı
	P02.06	Yükleme %'si son saat	Yüzde olarak ifade edilen önceki 1 saatteki toplam yükleme durumu
	P02.07	Yükleme %'si son 24 saat	Yüzde olarak ifade edilen önceki 24 saatteki toplam yükleme durumu
	P02.08	Yükleme süresi son saat	Dakika olarak görüntülenen önceki 1 saatteki toplam yükleme durumu
	P02.09	Yükleme süresi son 24 saat	Saat ve dakika (SS:DD) olarak görüntülenen önceki 24 saatteki toplam yükleme durumu
	P02.10	DHT ortalama DDS (RPM) ↵	DHT ortalama DDS 1 - %100 yüzde olarak ifade edilen
	P02.10.01	DHT ortalama DDS ##%	DHT ortalama DDS 1 - %25 yüzde olarak ifade edilen
	P02.10.02	DHT ortalama DDS ##%	DHT ortalama DDS 26 - %50 yüzde olarak ifade edilen
P02.10.03	DHT ortalama DDS ##%	DHT ortalama DDS 51 - %75 yüzde olarak ifade edilen	
P02.10.04	DHT ortalama DDS ##%	DHT ortalama DDS 76 - %100 yüzde olarak ifade edilen	
Hata günlüğü	<p>Hata günlüğü hata durumlarına dair bir kayıt sağlar. Hata durumları 4 kategoride gruplanabilir; Uyarı durumları, Acil durdurma (veya kapanma) durumları, Başlatma önleme durumları ve Çalıştırma önleme durumları. Her bir hata durumu bir hata koduna ve durum açıklamasına sahiptir. Hata kodlarının ve durum açıklamasının bir listesi bu basımda yer almaktadır. Bir hata durumu gerçekleştiğinde, hata derhal günlüğe kaydedilir ve Airmaster™ Q1'in dâhili belleğinde saklanır. Günlüğe yazılan hata kodu ile birlikte, eş zamanlı olarak ek anahtar veriler de günlüğe alınır ve saklanır. Hata günlüğü, P03.01 menü alanında en son hata durumundan başlamak üzere zaman sırasına göre en son 50 hatayı saklar. Herhangi bir hata durumuna ait ek verileri görüntülemek için, hata günlüğündeki hata durumuna gidin ve 'GİRİŞ' tuşuna basın. Daha sonra, seçilen hata durumu ile ilgili verileri görüntülemek için 'YUKARI' ve 'AŞAĞI' tuşlarını kullanın.</p> <p>Not: Bazı veriler aygıt kurulumuna bağlıdır!</p>		
	P03.01 ~ 50	Hata günlüğü 1 – 50	Hata durum kodu ve durum açıklaması
	P03.##.01	İndeks	## = 01 ila 50 ise, Hata indeksi
	P03.##.02	Hata kodu / Açıklaması	## = 01 ila 50 ise, Hata mesajı kodu ve hatanın kısa tanımı
	P03.##.03	Zaman	## = 01 ila 50 ise, Hatanın gerçekleşme zamanı
	P03.##.04	Tarih	## = 01 ila 50 ise, Hatanın gerçekleşme tarihi
	P03.##.05	EKİP durumu	## = 01 ila 50 ise, Hata anındaki Ekipman durumu
	P03.##.06	EKİP ÇIKIŞ BAS	## = 01 ila 50 ise, Hata anındaki Ekipman çıkış basıncı
	P03.##.07	EKİP GİR BAS	## = 01 ila 50 ise, Hata anındaki Ekipman iç basıncı
	P03.##.08	KOMP ÇIKIŞ SIC	## = 01 ila 50 ise, Hata anındaki Kompresör çıkış sıcaklığı
	P03.##.09	Ana MTR akımı	## = 01 ila 50 ise, Hata anındaki Ana Motor akımı
P03.##.10	Fan MTR akımı	## = 01 ila 50 ise, Hata anındaki fan akımı	
Olay günlüğü	<p>Olay günlüğü olay durumlarına dair bir kayıt sağlar. Olay durumları BAŞLAT tuşuna basılmasını, DURDUR tuşuna basılmasını, Parametrenin ayarlanmasını veya parametrenin varsayılan sınırlarına sıfırlanmasını ve KULLANICI ERİŞİMİ'ni içerir. Bir olay durumu gerçekleştiğinde, hata derhal günlüğe</p>		

	kaydedilir ve aygıtın dâhili belleğinde saklanır. Günlüğe kaydedilen olayla birlikte, eş zamanlı olarak ek veriler de günlüğe alınır ve kaydedilir. Olay günlüğü, P04.01 menü alanında en son olay durumundan başlamak üzere zaman sırasına göre en son 200 hatayı saklar. Herhangi bir olaya ait ek verileri görüntülemek için, hata günlüğündeki olaya gidin ve 'GİRİŞ' tuşuna basın. Daha sonra, olayla ilgili verileri görüntülemek için 'YUKARI' ve 'AŞAĞI' tuşlarını kullanın.	
P04.01 ~ 200	Olay günlüğü 1 – 200	Olay
P04.###.01	İndeks	### = 001 – 200 ise, Olay indeksi
P04.###.02	Olay açıklaması	### = 001 – 200 ise, Olay açıklaması
P04.###.03	Zaman	### = 001 – 200 ise, Olayın gerçekleşme zamanı
P04.###.04	Tarih	### = 001 – 200 ise, Olayın gerçekleşme tarihi
	<p>Hizmet sağlayıcısı, Airmaster™ Q1 denetleyici ve ekipman verileri, aygıt ve aygıt hizmet sağlayıcısına dair özel verileri içeren menülerdir. Bu menülerin Airmaster™ Q1 tuş takımı ile yapılandırılmadığını unutmayın. Menüler bir tarayıcı (Internet Explorer gibi) vasıtasıyla veya Airmaster™ Q1 ECO kart seçeneğiyle menü parametrelerine erişilerek yapılandırılmaktadır.</p>	
P05.01	Firma adı	Hizmet sağlayıcısı, firma adı
P05.02	Firma adı	Hizmet sağlayıcısı, firma adı
P05.03	Cadde	Hizmet sağlayıcısı, cadde adı
P05.04	Cadde	Hizmet sağlayıcısı, cadde adı
P05.05	Şehir	Hizmet sağlayıcısı, şehir
P05.06	Eyalet / İl	Hizmet sağlayıcısı, eyalet veya il
P05.07	Posta Kodu	Hizmet sağlayıcısı, Posta Kodu
P05.08	Ülke	Hizmet sağlayıcısı, Ülke
P05.09	Telefon	Hizmet sağlayıcısı, Telefon
P05.10	Faks	Hizmet sağlayıcısı, Faks
P05.11	E-posta	Hizmet sağlayıcısı, E-posta
P05.12	İnternet Sitesi	Hizmet sağlayıcısı, İnternet Sitesi
P06.01	Denetleyici Kimliği	Airmaster™ Q1 parça numarası
P06.02	Seri numarası	Airmaster™ Q1 seri numarası
P06.03	Yazılım Kimliği	Airmaster™ Q1 yazılım Kimliği
P06.04	Yazılım versiyonu	Airmaster™ Q1 yazılım versiyonu
P06.05	Yazılım zamanı	Zaman, kurulu yazılım versiyonu
P06.06	Yazılım tarihi	Tarih, kurulu yazılım versiyonu
P06.07	Yazılım YAP	Yazılım konfigürasyon Kimliği
P06.08	Yazılım ©	Yazılım telif hakkı
P07.01	İMALT adı	Orijinal ekipman imalatçı adı
P07.02	EKİP modeli	Ekipman (Kompresör bobini) modeli
P07.03	MDL SER numarası	Model seri numarası
P07.04	MDL anma BAS	Model anma basıncı
P07.05	MDL anma çıkışı	Model anma çıkışı
P07.06	MDL İML YILI	Model imalat yılı

	P07.07	KOMP SER NUM	Kompresör (hava çıkışı veya kompresör motoru) seri numarası
	P07.08	KOMP IML YILI	Kompresör (hava çıkışı veya kompresör motoru) imalat yılı
	P07.09	AM SER NUM	Ana motor seri numarası
	P07.10	AM IML YILI	Ana motor imalat yılı
	P07.11	SOĞTC SER NUM	Soğutucu seri numarası
	P07.12	SOĞTC IML YILI	Soğutucu imalat yılı
	P07.13	BT kontrol tarihi	Basınç tankı kontrol tarihi
Mesaj Kodları	<p>Mesaj kodları, ekipman alarm durumlarını mesaj kodu şeklinde bildirmek için kullanılır. Mesaj kodları dil kısıtlamalarının olduğu yerde bilgilerin daha serbest bir şekilde aktarılması için kullanılır. Mesaj kodları, metnin yanındaki mesaj metni ve durum sembolleri ile desteklenir. Mesaj kodunun sağında yanıp sönen bir sembol, yazılım sabit kodlu gecikme ofsetinin mevcut olduğunu gösterir (hata bildirilmeden önce offset sayacının azalmasının gerekliliği gibi).</p> <p>Harfe eklenen Alarm durum tuşu: U = Uyarı, A = Acil Durdurma, Ç = 'çalıştırma' önleme, B = 'başlatma' önleme</p>		
	P08.01	A:0030	Kapak açık. Dijital giriş UYGUN değil
	P08.02	A:0031	KAB filtresi FB. Kabin filtresi fark basıncı, dijital giriş UYGUN değil
	P08.03	A:0040	Yağ düzeyi alarmı. Dijital giriş UYGUN değil
	P08.04	A:0050	SNG alarmı. Soğutucu ne giderici alarmı, dijital giriş UYGUN değil
	P08.05	A:0070	Fan motoru alarmı. Dijital giriş UYGUN değil
	P08.06	A:0083	Motor faz DENGŞZ. Ana motor faz dengesizliği. Kılavuza bakın
	P08.07	A:0085	Motor başlatma SA ÖNL. İzin verilen motor başlatma sayısı aşıldı. Kılavuza bakın
	P08.08	A:0119	EÇ BAS yüksek. Ekipman çıkış basıncı yüksek.
	P08.09	A:0129	KOMP çıkış SIC YÜK. Kompresör çıkış sıcaklığı yüksek
	P08.10	A:0139	Eİ BAS yüksek. Ekipman içsel basıncı yüksek.
	P08.11	A:0200	SOĞUK su alarmı. SOĞUK su alarmı. Dijital giriş UYGUN değil.
	P08.12	A:0201	YĞŞ tahliye alarmı. Yoğuşma tahliye alarmı. Dijital giriş UYGUN değil.
	P08.13	A:0809	FARK BAS yüksek. Fark basıncı yüksek. EG – EÇ basıncı izin verilen aralık dışında. Kılavuza bakın.
	P08.14	A:0901	YAP alarm 1. Yapılandırılabilir alarm 1. Dijital giriş UYGUN değil
	P08.15	A:0902	YAP alarm 2. Yapılandırılabilir alarm 2. Dijital giriş UYGUN değil
	P08.16	A:0903	YAP alarm 3. Yapılandırılabilir alarm 3. Dijital giriş UYGUN değil
	P08.17	A:1888	Çalışma kontrol alarmı. Dijital giriş UYGUN değil
	P08.18	A:1903	Ambiyans SIC YÜK. Dijital giriş UYGUN değil
	P08.19	A:2030	Hava filtresi FB. Hava filtresi fark basıncı. Dijital giriş UYGUN değil
	P08.20	A:2032	Hat FİLT FB alarmı. Hat filtresi fark basıncı. Dijital giriş UYGUN değil
	P08.21	A:2035	AYR filtresi FB YÜK. Ayırıcı filtresi fark basıncı yüksek
	P08.22	A:2036	AYR filtresi FB YÜK. Ayırıcı filtresi fark basıncı yüksek
	P08.23	A:2040	Yağ filtresi FB. Yağ filtresi fark basıncı. Dijital giriş UYGUN değil
	P08.24	A:2201	Hat FİLT TAH ALM. Hat filtresi tahliye alarmı. Dijital giriş UYGUN değil.

Mesaj Kodları	P08.25	A:2240	Yağ / su AYR ALM. Yağ su ayırıcı. Dijital giriş UYGUN değil.
	P08.26	A:2602	No COMM fan THR. (MODBUS'un 3 ^{üncü} bir tahrik ile iletişimi)
	P08.27	A:2604	COM INI fan THR (MODBUS'un 3 ^{üncü} bir tahrik ile iletişimi)
	P08.28	A:2606	COM HATA fan THR (MODBUS'un 3 ^{üncü} bir tahrik ile iletişimi)
	P08.29	A:2608	COM XPC fan THR (MODBUS'un 3 ^{üncü} bir tahrik ile iletişimi)
	P08.30	A:2610	Fan Tahrik Hata EÇ BAS yüksek (MODBUS'un 3 ^{üncü} bir tahrik ile iletişimi)
	P08.31	A:2610	Fan THR BAĞ FLT (MODBUS'un 3 ^{üncü} bir tahrik ile iletişimi)
	P08.32	A:2816	Güç hatası. 24v @ X13 izin verilen düzeyin altında
	P08.33	A:2831	Airbus™ RS485 HW (X04'te donanım algılanmadı)
	P08.34	A:2832	Airbus™ RS485 HW (X05'te donanım algılanmadı)
	P08.35	A:2833	Airbus™ RS485 HW (X06'da donanım algılanmadı)
	P08.36	A:2836	GZS hatası. Gerçek zamanlı saat hatası
	P08.37	A:2970	İSK XPM DG alarmı. İçsel Sistem Kontrolü 'XPM' dijital giriş alarmı. Kılavuza bakın
	P08.38	A:4804	Bakım gerekli
	P08.39	A:4805	Kabin filtresi. Bakım gerekli
	P08.40	A:4806	Hava filtresi BKM. Bakım gerekli
	P08.41	A:4807	Yağ filtresi BKM. Bakım gerekli
	P08.42	A:4808	AYR filtresi BKM. Bakım gerekli
	P08.43	A:4809	Yağlama bakımı. Bakım gerekli
	P08.44	A:4810	Valf bakımı. Bakım gerekli
	P08.45	A:4811	Kayış tahrik BKM. Bakım gerekli
	P08.46	A:4812	ELEK SİS BKM. Bakım gerekli
	P08.47	A:4813	AM yatak BKM. Bakım gerekli
	P08.48	A:4814	KOMP YTK BKM. Bakım gerekli
	P08.49	A:4815	Haftalık bakım. Bakım gerekli
	P08.50	A:4816	Yıllık bakım. Bakım gerekli
	P08.51	A:4817	İki Yıllık bakım. Bakım gerekli
	P08.52	A:4818	Nem alma bakımı. Bakım gerekli
	P08.53	A:4819	Yağ Servisi. Bakım gerekli
	P08.54	A:4820	Soğutucu bakımı. Bakım gerekli
	P08.55	A:4821	Yağ/Sis AYR BKM. Bakım gerekli
P08.56	A:4822	Rutin bakım. Bakım gerekli	
P08.57	A:5000	Varsayılan YAP. Uyumsuz yazılım versiyonu ve parametre değerleri. Varsayılan konfigürasyona döndür.	
P08.58	A:5100	Varsayılan YAP. Geçersiz ayarlar. Varsayılan konfigürasyona döndür.	
P08.59	A:5200	Varsayılan YAP. Parametre tutarlılık hatası. Varsayılan konfigürasyona döndür.	
P08.60	E:0010	Acil durdurma. Dijital giriş UYGUN değil, acil durdurma tuşuna basıldı!	
P08.61	E:0030	Kapak açık. Dijital giriş UYGUN değil	

Mesaj Kodları	P08.62	E:0040	Yağ seviyesi. Dijital giriş UYGUN değil
	P08.63	E:0050	SNG alarmı. Dijital giriş UYGUN değil
	P08.64	E:0060	Kayıp tahrik BKM. Dijital giriş UYGUN değil
	P08.65	E:0070	Fan MTR ACL durdurma. Dijital giriş UYGUN değil
	P08.66	E:0080	Ana MTR yetersiz. Kılavuza bakın
	P08.67	E:0081	Ana motor kilitleme Kılavuza bakın
	P08.68	E:0082	Ana MTR AŞYK. Ana motor aşırı yükleme. Kılavuza bakın
	P08.69	E:0083	Motor faz DENGŞZ. Ana motor faz dengesizliği. Kılavuza bakın
	P08.70	E:0084	Ana MTR AK SENS. Ana motor akım sensörü. Kılavuza bakın
	P08.71	E:0085	Fan motoru AKM sensörü. Fan motoru akım sensörü. Kılavuza bakın
	P08.72	E:0086	Fan motoru aşırı yükleme. Kılavuza bakın
	P08.73	E:0090	Faz sırası. Kılavuza bakın
	P08.74	E:0091	Faz L1 hatası. Kılavuza bakın
	P08.75	E:0092	Faz L2 hatası. Kılavuza bakın
	P08.76	E:0093	Faz L3 hatası. Kılavuza bakın
	P08.77	E:0115	EÇ BAS sensörü. Ekipman çıkış basıncı sensörü. Kablo hatası veya hatalı sensor
	P08.78	E:0119	EÇ BAS yüksek. Ekipman çıkış basıncı yüksek
	P08.79	E:0125	KÇ SIC sensörü. Kompresör çıkış sıcaklığı sensörü Kablo hatası veya hatalı sensor
	P08.80	E:0129	KOMP çıkış SIC YÜK. Kompresör çıkış sıcaklığı yüksek
	P08.81	E:0131	İÇ BAS düşük. İçsel basınç düşük. Kılavuza bakın: Basınç oranı artış özelliğine bakın
	P08.82	E:0135	İÇ BAS sensörü. İçsel basınç sensörü. Kablo hatası veya hatalı sensor
	P08.83	E:0139	İÇ BAS yüksek. İçsel basınç yüksek.
	P08.84	E:0179	EKİP çıkış SIC YÜK. Ekipman çıkış sıcaklığı yüksek.
	P08.85	E:0200	Soğuk su ACL durdurma. Soğuk su acil durdurma. Dijital giriş UYGUN değil
	P08.86	E:0229	SIC artış oranı. Kılavuza bakın.
	P08.87	E:0603	COM INI ana THR (MODBUS'un 3 ^{üncü} bir tahrik ile iletişimi)
	P08.88	E:0605	COM HATA ana THR (MODBUS'un 3 ^{üncü} bir tahrik ile iletişimi)
	P08.89	E:0607	COM XPC ana THR (MODBUS'un 3 ^{üncü} bir tahrik ile iletişimi)
	P08.90	E:0909	Ana tahrik Hatası (MODBUS'un 3 ^{üncü} bir tahrik ile iletişimi)
	P08.91	E:0911	Ana THR BAĞ FLT (MODBUS'un 3 ^{üncü} bir tahrik ile iletişimi)
	P08.92	E:0809	FARK BAS yüksek. EG – EÇ basıncı izin verilen aralık dışında. Kılavuza bakın
	P08.93	E:0814	Boşaltma hatası. Boşaltma zamanı geçtikten sonraki aşırı basınç. Kılavuza bakın
P08.94	E:0821	Kısa devre. Kablo hatası. Kılavuza bakın.	
P08.95	E:0846	Kullanılmadı	
P08.96	E:0856	Kullanılmadı	
P08.97	E:0901	Kullanıcı hatası 1. Kullanıcı tarafından yapılandırılabilir acil durdurma 1	
P08.98	E:0902	Kullanıcı hatası 2. Kullanıcı tarafından yapılandırılabilir acil durdurma 2	

Mesaj Kodları	P08.99	E:0903	Kullanıcı hatası 3. Kullanıcı tarafından yapılandırılabilir acil durdurma 3
	P08.100	E:0971	Soğutma SİS HATA. Dijital giriş UYGUN değil.
	P08.101	E:1887	Ana motor hatası. Dijital giriş UYGUN değil.
	P08.102	E:1888	Çalıştırma KONT ACL durdurma. Dijital giriş UYGUN değil.
	P08.103	E:1901	Su akışı. Dijital giriş UYGUN değil.
	P08.104	E:1902	Evireç hatası. Dijital giriş UYGUN değil.
	P08.105	E:1903	Ana MTR YÜK SIC. Dijital giriş UYGUN değil.
	P08.106	E:2032	Hat FİLT FB durdurma. Hat filtresi fark basıncı. Dijital giriş UYGUN değil.
	P08.107	E:2915	İSK BAS SENS
	P08.108	E:2950	İSK sensor aralığı
	P08.109	E:2960	İSK XPM İLET
	P08.110	E:2980	İSK XPM DG
	P08.111	E:3230	Kapak açık. Dijital giriş UYGUN değil.
	P08.112	E:4804	Servis saatleri. Kılavuza bakın.
	P08.113	E:4805	Kabin filtreleri. Dijital giriş UYGUN değil.
	P08.114	E:4806	Hava filtresi BKM. Hava filtresi servisi/bakımı Bakım zamanlayıcısı geçti
	P08.115	E:4807	Yağ filtresi BKM. Yağ filtresi bakımı. Bakım zamanlayıcısı geçti
	P08.116	E:4808	Ayırıcı BKM. Ayırıcı bakımı. Bakım zamanlayıcısı geçti
	P08.117	E:4809	Yağlama bakımı. Bakım gerekli
	P08.118	E:4810	Valf bakımı. Bakım gerekli
	P08.119	E:4811	Kayış tahrik BKM. Bakım gerekli
	P08.120	E:4812	ELEK SİS BKM. Bakım gerekli
	P08.121	E:4813	AM yatak BKM. Bakım gerekli
	P08.122	E:4814	KOMP YTK BKM. Bakım gerekli
	P08.123	E:4815	Haftalık bakım. Bakım gerekli
	P08.124	E:4816	Yıllık bakım. Bakım gerekli
	P08.125	E:4817	İki Yıllık BKM. Bakım gerekli
	P08.126	E:4818	Nem alma bakımı. Bakım gerekli
	P08.127	E:4819	Yağ bakımı. Bakım gerekli
	P08.128	E:4820	Soğutucu bakımı. Bakım gerekli
	P08.129	E:4821	Yağ/Sis AYR BKM. Bakım gerekli
	P08.130	E:4822	Rutin bakım. Bakım gerekli
	P08.131	R:3123	KOMP çıkış SIC DÜŞ. Kompresör çıkış sıcaklığı düşük
	P08.132	R:3137	İÇ BAS yüksek. İçsel basınç yüksek
	P08.133	S:3500	Başlatma önleme (kullanıcı önlemesi)
P08.134	S:3501	Başlatma önleme (muhafaza kapakları)	
P08.135	S:3601	AM DHT İLET	

Erişim	Erişim menüsü hem tüm Airmaster™ Q1 kullanıcılarına erişimi hem de bunlara erişim haklarını yönetmek için kullanılır. Bir yönetici (YÖNETİCİ kullanıcısı) seçerek başlayın. YÖNETİCİ kullanıcısının '4.3 Kullanıcı Erişim Kontrolleri'ni anlaması ve 'VARSAYILAN KULLANICI', 'YÖNETİCİ Kullanıcısı' ve diğer tüm KULLANICI PROFİLİ seçeneklerine aşina olması ve Airmaster™ Q1'in kod korumalı menülerine erişimi denemeden önce YÖNETİCİ kullanıcısına ait varsayılan PIN koduna sahip olması gereklidir.		
	P09	Aktif: #####	'Aktif: Kullanıcı', kullanıcı P09'a gittiğinde P09.01'un üzerinde görüntülenir
	P09.01 ←	Varsayılan kullanıcı	Kullanıcı Erişimini 'Varsayılan kullanıcı'ya geri çevirmek için kullanın. 'GİRİŞ'e basın. Kullanıcı hesabı 'Varsayılan' kullanıcıya dönecektir ve kullanıcı Menü P09.01'e döndürülecektir.
	P09.02 ←	YÖNETİCİ kullanıcısı	'YÖNETİCİ' kullanıcısı hesabına girmek için kullanın. 'YÖNETİCİ' Kullanıcısı PIN kodu alt menüsüne erişim için 'GİRİŞ'e basın
	P09.02.01	YÖNETİCİ kullanıcısı	Düzenleme
	P09.02.02 ←	Kullanıcı PIN kodu	'YÖNETİCİ' Kullanıcısı PIN kodu dört rakamlı bir sayıdır. 'YÖNETİCİ' Kullanıcısı PIN kodu alt menüsüne erişim için 'GİRİŞ'e basın. Geçerli 'YÖNETİCİ' Kullanıcısı PIN kodu görüntülenir ve ilk rakam seçilir. Yapılandırma için 'YUKARI' ve 'AŞAĞI' tuşlarını kullanın ve ardından 'GİRİŞ'e basın. Yapılandırılan değer saklanır ve ikinci rakam seçilir. Rakam iki, üç ve dört için süreci tamamlayın. İstedığınız zaman geri dönmek için 'ÇIKIŞ' tuşunu kullanın. Dördüncü rakamı yapılandırdıktan sonra kullanıcı 'GİRİŞ'e bastığında, yapılandırılan değer kalıcı olarak hafızaya alınır ve kullanıcı P09.02.02 menüsüne yönlendirilir
	P09.02.03 ←	Dil	'GİRİŞ'e basın. Dil listesi seçeneklerinden yapılandırma için 'YUKARI' ve 'AŞAĞI' tuşlarını kullanın. 'GİRİŞ'e basın. Yapılandırılan değer hafızaya alınmıştır ve kullanıcı P09.02.03 menüsüne yönlendirilmiştir.
	P09.02.04 ←	Saat biçimi	'GİRİŞ'e basın. 24:00 (24 saat) veya 12:00 a/p (12 saat AM / PM) tercihi için yapılandırma amacıyla 'YUKARI' ve 'AŞAĞI' tuşlarını kullanın. 'GİRİŞ'e basın. Yapılandırılan değer hafızaya alınmıştır ve kullanıcı P09.02.04 menüsüne yönlendirilir.
	P09.02.05 ←	Tarih biçimi	'GİRİŞ'e basın. 'GG/AA/YYYY', 'AA/GG/YYYY' veya YYYY/AA/GG için yapılandırma amacıyla 'YUKARI' ve 'AŞAĞI' tuşlarını kullanın. 'GİRİŞ'e basın. Yapılandırılan değer hafızaya alınmıştır ve kullanıcı P09.02.05 menüsüne yönlendirilir. Not: GG = Gün. Örneğin 21 = Ayın 21. Günü AA = Ay. Örneğin 12 = Yılın 12. Ayı veya Aralık YYYY = Yıl. Örneğin 2011
	P09.02.06 ←	Basınç birimi	'GİRİŞ'e basın. 'BAR', 'PSI', 'kPA' veya 'MPA' için yapılandırma amacıyla 'YUKARI' ve 'AŞAĞI' tuşlarını kullanın. 'GİRİŞ'e basın. Yapılandırılan değer hafızaya alınmıştır ve kullanıcı P09.02.06 menüsüne yönlendirilir.
	P09.02.07 ←	Sıcaklık birimi	'GİRİŞ'e basın. °C veya °F için yapılandırma amacıyla 'YUKARI' ve 'AŞAĞI' tuşlarını kullanın. 'GİRİŞ'e basın. Yapılandırılan değer hafızaya alınmıştır ve kullanıcı P09.02.07 menüsüne yönlendirilir.
	P09.03 ←	Kullanıcı 1	Kullanıcı 1 kullanıcı hesabına girmek için kullanın. Kullanıcı 1 alt menüsüne erişim için 'GİRİŞ'e basın.
P09.03.01 ←	Kullanıcı adını düzenle	Kullanıcı adı sekiz rakamlı alfa sayı değeridir. Kullanıcı adını düzenle alt menüsüne erişim için 'GİRİŞ'e basın. Geçerli kullanıcı adı görüntülenir ve ilk rakam seçilir. Yapılandırma için 'YUKARI' ve 'AŞAĞI' tuşlarını kullanın ve ardından 'GİRİŞ'e basın. Yapılandırılan değer saklanır ve ikinci rakam seçilir. Rakam iki, üç, dört, beş, altı, yedi ve sekiz için süreci tamamlayın. İstedığınız zaman geri dönmek için 'ÇIKIŞ' tuşunu kullanın. Sekizinci	

Erişim			rakamı yapılandırdıktan sonra kullanıcı 'GİRİŞ'e bastığında, yapılandırılan değer hafızaya alınır ve kullanıcı P09.03.01 menüsüne yönlendirilir
	P09.03.02 ↵	Kullanıcı PIN kodu	Kullanıcı PIN kodu dört rakamlı bir sayıdır. Kullanıcı PIN kodu alt menüsüne erişim için 'GİRİŞ'e basın Geçerli Kullanıcı PIN kodu görüntülenir ve ilk rakam seçilir. Yapılandırma için 'YUKARI' ve 'AŞAĞI' tuşlarını kullanın ve ardından 'GİRİŞ'e basın. Yapılandırılan değer saklanır ve ikinci rakam seçilir. Rakam iki, üç ve dört için süreci tamamlayın. İstedığınız zaman geri dönmek için 'ÇIKIŞ' tuşunu kullanın. Dördüncü rakamı yapılandırdıktan sonra kullanıcı 'GİRİŞ'e bastığında, yapılandırılan değer hafızaya alınır ve kullanıcı P09.03.02 menüsüne yönlendirilir
	P09.03.03 ↵	Dil	'GİRİŞ'e basın. Dil listesi seçeneklerinden yapılandırma için 'YUKARI' ve 'AŞAĞI' tuşlarını kullanın. 'GİRİŞ'e basın. Yapılandırılan değer hafızaya alınmıştır ve kullanıcı P09.03.03 menüsüne yönlendirilmiştir.
	P09.03.04 ↵	Saat biçimi	'GİRİŞ'e basın. 24:00 (24 saat) veya 12:00 a/p (12 saat AM / PM) tercihi için yapılandırma amacıyla 'YUKARI' ve 'AŞAĞI' tuşlarını kullanın. GİRİŞ'e basın. Yapılandırılan değer hafızaya alınmıştır ve kullanıcı P09.03.04 menüsüne yönlendirilir.
	P09.03.05 ↵	Tarih biçimi	'GİRİŞ'e basın. 'GG/AA/YYYY', 'AA/GG/YYYY' veya 'YYYY/AA/GG' için yapılandırma amacıyla 'YUKARI' ve 'AŞAĞI' tuşlarını kullanın. 'GİRİŞ'e basın. Yapılandırılan değer hafızaya alınmıştır ve kullanıcı P09.03.05 menüsüne yönlendirilir. Not: GG = Gün. Örneğin 21 = Ayın 21. Günü AA = Ay. Örneğin 12 = Yılın 12. Ayı veya Aralık YYYY = Yıl. Örneğin 2011
	P09.03.06 ↵	Basınç birimi	'GİRİŞ'e basın. 'BAR', 'PSI', 'kPA' veya 'MPA' için yapılandırma amacıyla 'YUKARI' ve 'AŞAĞI' tuşlarını kullanın. 'GİRİŞ'e basın. Yapılandırılan değer hafızaya alınmıştır ve kullanıcı P09.03.06 menüsüne yönlendirilir.
	P09.03.07 ↵	Sıcaklık birimi	'GİRİŞ'e basın. °C veya °F için yapılandırma amacıyla 'YUKARI' ve 'AŞAĞI' tuşlarını kullanın. 'GİRİŞ'e basın. Yapılandırılan değer hafızaya alınmıştır ve kullanıcı P09.03.07 menüsüne yönlendirilir.
	P09.03.08 ↵	P00 Ana Sayfa	Kilitlendi, 'Salt okuma erişimi' düzenlenemez
	P09.03.09 ↵	P01 Servis zamanlayıcıları	Kilitlendi, 'Salt okuma erişimi' düzenlenemez
	P09.03.10 ↵	P02 Kullanım	Kilitlendi, 'Salt okuma erişimi' düzenlenemez
	P09.03.11 ↵	P03 Hata Günlüğü	Kilitlendi, 'Salt okuma erişimi' düzenlenemez
	P09.03.12 ↵	P04 Olay Günlüğü	Kilitlendi, 'Salt okuma erişimi' düzenlenemez
	P09.03.13 ↵	P05 Hizmet sağlayıcısı	Kilitlendi, 'Salt okuma erişimi' düzenlenemez
	P09.03.14 ↵	P06 Denetleyici Verileri	Kilitlendi, 'Salt okuma erişimi' düzenlenemez
	P09.03.15 ↵	P07 Ekipman Verileri	Kilitlendi, 'Salt okuma erişimi' düzenlenemez
	P09.03.16 ↵	P08 Mesaj Kodları	Kilitlendi, 'Salt okuma erişimi' düzenlenemez
	P09.03.17 ↵	P09 Erişim	Kilitlendi, 'Düzenleme erişimi' düzenlenemez
	P09.03.18 ↵	P10 Ekip ayarları 1	'GİRİŞ'e basın. 'İçin Haklar' alt menüsünü kullanarak 'Mevcut değil', 'Salt okuma erişimi' veya 'Düzenleme erişimi' için yapılandırma amacıyla 'YUKARI' ve 'AŞAĞI' tuşlarını kullanın. 'GİRİŞ'e basın Yapılandırılan değer hafızaya alınmıştır ve kullanıcı P09.03.18 menüsüne yönlendirilir.

Erişim	P09.03.19 ↩	P11 EKİP ayarları 2	'GİRİŞ'e basın. 'İçin Haklar' alt menüsünü kullanarak 'Mevcut değil', 'Salt okuma erişimi' veya 'Düzenleme erişimi' için yapılandırma amacıyla 'YUKARI' ve 'AŞAĞI' tuşlarını kullanın. 'GİRİŞ'e basın Yapılandırılan değer hafızaya alınmıştır ve kullanıcı P09.03.19 menüsüne yönlendirilir.
	P09.03.20 ↩	P12 EKİP ayarları 3	'GİRİŞ'e basın. 'İçin Haklar' alt menüsünü kullanarak 'Mevcut değil', 'Salt okuma erişimi' veya 'Düzenleme erişimi' için yapılandırma amacıyla 'YUKARI' ve 'AŞAĞI' tuşlarını kullanın. 'GİRİŞ'e basın Yapılandırılan değer hafızaya alınmıştır ve kullanıcı P09.03.20 menüsüne yönlendirilir.
	P09.03.21 ↩	P13 DHT ayarları	'GİRİŞ'e basın. 'İçin Haklar' alt menüsünü kullanarak 'Mevcut değil', 'Salt okuma erişimi' veya 'Düzenleme erişimi' için yapılandırma amacıyla 'YUKARI' ve 'AŞAĞI' tuşlarını kullanın. 'GİRİŞ'e basın Yapılandırılan değer hafızaya alınmıştır ve kullanıcı P09.03.21 menüsüne yönlendirilir.
	P09.03.22 ↩	P14 Motor koruma	'GİRİŞ'e basın. 'İçin Haklar' alt menüsünü kullanarak 'Mevcut değil', 'Salt okuma erişimi' veya 'Düzenleme erişimi' için yapılandırma amacıyla 'YUKARI' ve 'AŞAĞI' tuşlarını kullanın. 'GİRİŞ'e basın Yapılandırılan değer hafızaya alınmıştır ve kullanıcı P09.03.22 menüsüne yönlendirilir.
	P09.03.23 ↩	P15 Önlemler	'GİRİŞ'e basın. 'İçin Haklar' alt menüsünü kullanarak 'Mevcut değil', 'Salt okuma erişimi' veya 'Düzenleme erişimi' için yapılandırma amacıyla 'YUKARI' ve 'AŞAĞI' tuşlarını kullanın. 'GİRİŞ'e basın Yapılandırılan değer hafızaya alınmıştır ve kullanıcı P09.03.23 menüsüne yönlendirilir.
	P09.03.24 ↩	P16 Uyarı alarmı	'GİRİŞ'e basın. 'İçin Haklar' alt menüsünü kullanarak 'Mevcut değil', 'Salt okuma erişimi' veya 'Düzenleme erişimi' için yapılandırma amacıyla 'YUKARI' ve 'AŞAĞI' tuşlarını kullanın. 'GİRİŞ'e basın Yapılandırılan değer hafızaya alınmıştır ve kullanıcı P09.03.24 menüsüne yönlendirilir.
	P09.03.25 ↩	P17 ACL durdurma alarmı	'GİRİŞ'e basın. 'İçin Haklar' alt menüsünü kullanarak 'Mevcut değil', 'Salt okuma erişimi' veya 'Düzenleme erişimi' için yapılandırma amacıyla 'YUKARI' ve 'AŞAĞI' tuşlarını kullanın. 'GİRİŞ'e basın Yapılandırılan değer hafızaya alınmıştır ve kullanıcı P09.03.25 menüsüne yönlendirilir.
	P09.03.26 ↩	P18 G/Ç YAP	'GİRİŞ'e basın. 'İçin Haklar' alt menüsünü kullanarak 'Mevcut değil', 'Salt okuma erişimi' veya 'Düzenleme erişimi' için yapılandırma amacıyla 'YUKARI' ve 'AŞAĞI' tuşlarını kullanın. 'GİRİŞ'e basın Yapılandırılan değer hafızaya alınmıştır ve kullanıcı P09.03.26 menüsüne yönlendirilir.
	P09.03.27 ↩	P19 Sensor YAP	'GİRİŞ'e basın. 'İçin Haklar' alt menüsünü kullanarak 'Mevcut değil', 'Salt okuma erişimi' veya 'Düzenleme erişimi' için yapılandırma amacıyla 'YUKARI' ve 'AŞAĞI' tuşlarını kullanın. 'GİRİŞ'e basın Yapılandırılan değer hafızaya alınmıştır ve kullanıcı P09.03.27 menüsüne yönlendirilir.
	P09.03.28 ↩	P20 Tanılama	'GİRİŞ'e basın. 'İçin Haklar' alt menüsünü kullanarak 'Mevcut değil', 'Salt okuma erişimi' veya 'Düzenleme erişimi' için yapılandırma amacıyla 'YUKARI' ve 'AŞAĞI' tuşlarını kullanın. 'GİRİŞ'e basın Yapılandırılan değer hafızaya alınmıştır ve kullanıcı P09.03.28 menüsüne yönlendirilir.
	P09.03.29 ↩	P21 Çalıştırma planı	'GİRİŞ'e basın. 'İçin Haklar' alt menüsünü kullanarak 'Mevcut değil', 'Salt okuma erişimi' veya 'Düzenleme erişimi' için yapılandırma amacıyla 'YUKARI' ve 'AŞAĞI' tuşlarını kullanın. 'GİRİŞ'e basın Yapılandırılan değer hafızaya alınmıştır ve kullanıcı P09.03.29 menüsüne yönlendirilir.
	P09.03.30 ↩	P80 İSK Ana menü	'GİRİŞ'e basın. 'İçin Haklar' alt menüsünü kullanarak 'Mevcut değil', 'Salt okuma erişimi' veya 'Düzenleme erişimi' için yapılandırma amacıyla 'YUKARI' ve 'AŞAĞI' tuşlarını kullanın. 'GİRİŞ'e basın Yapılandırılan değer hafızaya alınmıştır ve kullanıcı P09.03.30 menüsüne yönlendirilir.
	P09.03.31 ↩	P81 İSK Ayarları	'GİRİŞ'e basın. 'İçin Haklar' alt menüsünü kullanarak 'Mevcut değil', 'Salt okuma erişimi' veya 'Düzenleme erişimi' için yapılandırma amacıyla 'YUKARI' ve 'AŞAĞI' tuşlarını kullanın. 'GİRİŞ'e basın Yapılandırılan değer hafızaya alınmıştır ve kullanıcı P09.03.31 menüsüne yönlendirilir.
	P09.03.32 ↩	P82 İSK Önceliği	'GİRİŞ'e basın. 'İçin Haklar' alt menüsünü kullanarak 'Mevcut değil', 'Salt okuma erişimi' veya 'Düzenleme erişimi' için yapılandırma amacıyla 'YUKARI' ve 'AŞAĞI' tuşlarını kullanın. 'GİRİŞ'e basın Yapılandırılan değer hafızaya alınmıştır ve kullanıcı P09.03.32 menüsüne yönlendirilir.

Erişim	P09.04 ↩	Kullanıcı 2	Kullanıcı 2 kullanıcı hesabına girmek için kullanın. Kullanıcı 2 alt menüsüne erişim için 'GİRİŞ'e basın. Kullanıcı 1 için açıklanan prosedürleri izleyin.
	P09.05 ↩	Kullanıcı 3	Kullanıcı 3 kullanıcı hesabına girmek için kullanın. Kullanıcı 3 alt menüsüne erişim için 'GİRİŞ'e basın. Kullanıcı 1 için açıklanan prosedürleri izleyin.
	P09.06 ↩	Kullanıcı 4	Kullanıcı 4 kullanıcı hesabına girmek için kullanın. Kullanıcı 4 alt menüsüne erişim için 'GİRİŞ'e basın. Kullanıcı 1 için açıklanan prosedürleri izleyin.
	P09.07 ↩	Kullanıcı 5	Kullanıcı 5 kullanıcı hesabına girmek için kullanın. Kullanıcı 5 alt menüsüne erişim için 'GİRİŞ'e basın. Kullanıcı 1 için açıklanan prosedürleri izleyin.
	P09.08 ↩	Kullanıcı 6	Kullanıcı 6 kullanıcı hesabına girmek için kullanın. Kullanıcı 6 alt menüsüne erişim için 'GİRİŞ'e basın. Kullanıcı 1 için açıklanan prosedürleri izleyin.
	P09.09 ↩	Kullanıcı 7	Kullanıcı 7 kullanıcı hesabına girmek için kullanın. Kullanıcı 7 alt menüsüne erişim için 'GİRİŞ'e basın. Kullanıcı 1 için açıklanan prosedürleri izleyin.
	P09.10 ↩	Kullanıcı 8	Kullanıcı 8 kullanıcı hesabına girmek için kullanın. Kullanıcı 8 alt menüsüne erişim için 'GİRİŞ'e basın. Kullanıcı 1 için açıklanan prosedürleri izleyin.
	P09.11 ↩	Kullanıcı 9	Kullanıcı 9 kullanıcı hesabına girmek için kullanın. Kullanıcı 9 alt menüsüne erişim için 'GİRİŞ'e basın. Kullanıcı 1 için açıklanan prosedürleri izleyin.
	P09.12 ↩	Kullanıcı 10	Kullanıcı 10 kullanıcı hesabına girmek için kullanın. Kullanıcı 10 alt menüsüne erişim için 'GİRİŞ'e basın. Kullanıcı 1 için açıklanan prosedürleri izleyin.
Ekipman ayarları 1	Ekipman ayarları, Ekipman ayar menülerinin bir serisi için düzenlenmiştir. Menü öğeleri, Yöneticilerin uygun bir şekilde ekipman ayarı menülerine menü erişimine sahip olmalarını sağlayacak şekilde birlikte gruplanmıştır. Ekipman ayarları 1 kullanıcıların rutin çalışma parametrelerini yapılandırma erişimine sahip olmalarını sağlar.		
	P10.01 ↩	Kontrol modu	Her bir kontrol modunun detaylı bir açıklaması için 5.0 'Kontrol modları ve aygıt durum diyagramı'na bakın. 'GİRİŞ'e basın. 'Yükleme / boşaltma', 'Sürekli çalışma', 'Basınç azalması / boşaltması', 'Dinamik / yüksüz', 'Değişken hız', 'Modülasyon' veya 'ACS Modülasyonu' için yapılandırma amacıyla 'YUKARI' ve 'AŞAĞI' tuşlarını kullanın. 'GİRİŞ'e basın. Yapılandırılan değer hafızaya alınmıştır ve kullanıcı P10.01 menüsüne yönlendirilmiştir. Notlar: 'Değişken hız'ı seçerken, menü P13'teki parametrelerin uygun olarak yapılandırılması gereklidir!
	P10.02 ↩	Boşaltmaya zorlama	Aktif (ON) konumda iken, bu özellik kullanıcının aygıtı yüklü konumdan yüksüz konuma geçirmesini sağlar. Aktif edildikten sonra, boşaltmaya zorlamak için, 'BAŞLAT' tuşuna basın ve basılı tutun ve daha sonra 'AŞAĞI' tuşuna basın. Aygıt yüklü durumdan yüksüz duruma geçecektir. Aygıt, boşaltmaya zorlama durumu kalkana kadar yüksüz konumda kalacaktır. Eğer yüksüz kalma periyodu boşaltmaya zorlama durumu sırasında sona ererse, aygıt boşaltma yapacak ve başlatılan duruma geçecektir. Boşaltmaya zorlama durumunu kaldırmak için, tuşa basma sırasını tekrarlayın. Aygıtın durdurulması boşaltmaya zorlama durumunu kaldıracaktır. Not: Boşaltmaya zorlama durumu sırasında, eğer aygıt boşalırsa ve başlatılan duruma geri dönerse, kullanıcının başlatılan durumdan yüklü duruma geçmesi için cihazdan boşaltmaya zorlama durumunu

Ekipman ayarları 1			kaldırması gereklidir. 'GİRİŞ'e basın. ON (Açık) veya OFF (Kapalı) durumlarını yapılandırma için 'YUKARI' ve 'AŞAĞI' tuşlarını kullanın. 'GİRİŞ'e basın. Yapılandırılan değer hafızaya alınmıştır ve kullanıcı P10.02 menüsüne yönlendirilmiştir.
	P10.03 ↩	Basıncı başlatma	Aktif haldeyken, basıncı başlat değeri normal çalışma (P10.04) sırasında kullanılan basınç değerini yüklemek için alternatif bir yükleme basıncı sağlar. Kullanımdayken, ekipman çıkış basıncı başlatma basınç değerine düştüğü zaman aygıt başlatma durumundan yüklü duruma geçecektir. Yüklendikten sonra, yüklü basınç (P10.04) ve yüksüz basınç (P10.05) aygıtın yüklü ve yüksüz durumlar arasında geçiş yapması için kullanılır. Cihazın durdurulmuş duruma girmesi demek yeniden yükleme basıncı değeri olarak kullanılan başlatma basıncı değeridir demektir. 'GİRİŞ'e basın OFF (Kapalı), 5 Bar ve yükleme basıncı (P10.04) eksi 0.2 BAR'a eşit maksimum bir basınç değerini (veya seçilebilir diğer bir ölçü değeri) yapılandırmak için 'YUKARI' ve 'AŞAĞI' tuşlarını kullanın. 'GİRİŞ'e basın. Yapılandırılan değer hafızaya alınmıştır ve kullanıcı P10.03 menüsüne yönlendirilmiştir.
	P10.04 ↩	Basıncı yükleme	'GİRİŞ'e basın. İzin verilen değerler arasında yapılandırma için 'YUKARI' ve 'AŞAĞI' tuşlarını kullanın. 'GİRİŞ'e basın. Yapılandırılan değer hafızaya alınmıştır ve kullanıcı P10.04 ~ 05'e döndürülür. Yükleme basıncı ve yüksüz basınç arasındaki minimum fark 0.2 BAR'dır (veya seçilebilir diğer bir ölçü birimidir)
	P10.05 ↩	Basıncı boşaltma	Çalışma periyodu. Bu kılavuza bakın; kontrol modları: Basınç azalması / boşalması
	P10.06 ↩	Çalışma periyodu	'GİRİŞ'e basın. 60 ve 3600 saniye arasında yapılandırma için 'YUKARI' ve 'AŞAĞI' tuşlarını kullanın. 'GİRİŞ'e basın Yapılandırılan değer hafızaya alınmıştır ve kullanıcı P10.06 Menüsüne yönlendirilir.
	P10.07 ↩	Boşaltma periyodu	Boşaltma periyodu. Bu kılavuza bakın; kontrol modları: Basınç azalması / yüksüz.
	P10.09 ↩	RS485: X04 YAP	'GİRİŞ'e basın. 60 ve 3600 saniye arasında yapılandırma için 'YUKARI' ve 'AŞAĞI' tuşlarını kullanın. 'GİRİŞ'e basın Yapılandırılan değer hafızaya alınmıştır ve kullanıcı P10.07 Menüsüne yönlendirilir.
	P10.09.01 ↩	RS485: X04 YAP	RS485'e girmek için 'GİRİŞ'e basın: X04 konfigürasyon alt menüsü
	P10.09.01 ↩	RS485: X04 YAP	'GİRİŞ'e basın. Airbus485™, MODBUS Master veya MODBUS slave arasında seçim yapmak için 'YUKARI' ve 'AŞAĞI' tuşlarını kullanın. 'GİRİŞ'e basın. Yapılandırılan değer hafızaya alınmıştır ve kullanıcı P10.09.01 menüsüne yönlendirilmiştir.
	P10.09.02 ↩	Airbus485™ adresi	'GİRİŞ'e basın. 1 ve 200 arasında yapılandırma için 'YUKARI' ve 'AŞAĞI' tuşlarını kullanın. Adım = 1. 'GİRİŞ'e basın. Yapılandırılan değer hafızaya alınmıştır ve kullanıcı P10.09.02 menüsüne yönlendirilmiştir.
	P10.09.03 ↩	MODBUS adresi	'GİRİŞ'e basın. 1 ve 200 arasında yapılandırma için 'YUKARI' ve 'AŞAĞI' tuşlarını kullanın. Adım = 1. 'GİRİŞ'e basın. Yapılandırılan değer hafızaya alınmıştır ve kullanıcı P10.09.03 menüsüne yönlendirilmiştir.
	P10.09.04 ↩	MODBUS baud (bilgi akış) hızı	'GİRİŞ'e basın. 300, 600, 1200, 1800, 2400, 4800, 9600, 14400, 19200, 28800, 38400, 57600, 115200, 230400, 460800 ve 931600 arasında seçim yapmak için 'YUKARI' ve 'AŞAĞI' tuşlarını kullanın. 'GİRİŞ'e basın. Yapılandırılan değer hafızaya alınmıştır ve kullanıcı P10.09.04 menüsüne yönlendirilmiştir.
	P10.09.05 ↩	MODBUS paritesi	'GİRİŞ'e basın. 'Parite yok', 'tek parite', 'çift parite', 'sıfır parite' veya 'bir parite' için seçim yapmak amacıyla 'YUKARI' ve 'AŞAĞI' tuşlarını kullanın. GİRİŞ'e basın. Yapılandırılan değer hafızaya alınmıştır ve kullanıcı P10.09.05 menüsüne yönlendirilmiştir.
	P10.09.06 ↩	MODBUS veri bitleri	'GİRİŞ'e basın. 5 ve 8 arasında yapılandırma için 'YUKARI' ve 'AŞAĞI' tuşlarını kullanın. 'GİRİŞ'e basın. Yapılandırılan değer hafızaya alınmıştır ve kullanıcı P10.09.06 menüsüne yönlendirilmiştir.

Ekipman ayarları 1	P10.09.07 ↵	MODBUS uç (end) bitleri	'GİRİŞ'e basın. 1 ve 3 arasında yapılandırma için 'YUKARI' ve 'AŞAĞI' tuşlarını kullanın. 'GİRİŞ'e basın. Yapılandırılan değer hafızaya alınmıştır ve kullanıcı P10.09.07 menüsüne yönlendirilmiştir.
	P10.10 ↵	RS485: X05 YAP	RS485'e girmek için 'GİRİŞ'e basın: X05 konfigürasyon alt menüsü
	P10.10.01 ↵	RS485: X05 YAP	'GİRİŞ'e basın. Airbus485™, MODBUS Master veya MODBUS slave arasında seçim yapmak için 'YUKARI' ve 'AŞAĞI' tuşlarını kullanın. 'GİRİŞ'e basın. Yapılandırılan değer hafızaya alınmıştır ve kullanıcı P10.10.01 menüsüne yönlendirilmiştir.
	P10.10.02 ↵	Airbus485™ adresi	'GİRİŞ'e basın. 1 ve 200 arasında yapılandırma için 'YUKARI' ve 'AŞAĞI' tuşlarını kullanın. Adım = 1. 'GİRİŞ'e basın. Yapılandırılan değer hafızaya alınmıştır ve kullanıcı P10.10.02 menüsüne yönlendirilmiştir.
	P10.10.03 ↵	MODBUS adresi	'GİRİŞ'e basın. 1 ve 200 arasında yapılandırma için 'YUKARI' ve 'AŞAĞI' tuşlarını kullanın. Adım = 1. 'GİRİŞ'e basın. Yapılandırılan değer hafızaya alınmıştır ve kullanıcı P10.10.03 menüsüne yönlendirilmiştir.
	P10.10.04 ↵	MODBUS baud (bilgi akış) hızı	'GİRİŞ'e basın. 300, 600, 1200, 1800, 2400, 4800, 9600, 14400, 19200, 28800, 38400, 57600, 115200, 230400, 460800 ve 931600 arasında seçim yapmak için 'YUKARI' ve 'AŞAĞI' tuşlarını kullanın. 'GİRİŞ'e basın. Yapılandırılan değer hafızaya alınmıştır ve kullanıcı P10.10.04 menüsüne yönlendirilmiştir.
	P10.10.05 ↵	MODBUS paritesi	'GİRİŞ'e basın. 'Parite yok', 'tek parite', 'çift parite', 'sıfır parite' veya 'bir parite' için seçim yapmak amacıyla 'YUKARI' ve 'AŞAĞI' tuşlarını kullanın. GİRİŞ'e basın. Yapılandırılan değer hafızaya alınmıştır ve kullanıcı P10.10.05 menüsüne yönlendirilmiştir.
	P10.10.06 ↵	MODBUS veri bitleri	'GİRİŞ'e basın. 5 ve 8 arasında yapılandırma için 'YUKARI' ve 'AŞAĞI' tuşlarını kullanın. 'GİRİŞ'e basın. Yapılandırılan değer hafızaya alınmıştır ve kullanıcı P10.10.06 menüsüne yönlendirilmiştir.
	P10.10.07 ↵	MODBUS uç (end) bitleri	'GİRİŞ'e basın. 1 ve 3 arasında yapılandırma için 'YUKARI' ve 'AŞAĞI' tuşlarını kullanın. 'GİRİŞ'e basın. Yapılandırılan değer hafızaya alınmıştır ve kullanıcı P10.10.07 menüsüne yönlendirilmiştir.
	P10.11 ↵	RS485: X06 YAP	RS485'e girmek için 'GİRİŞ'e basın: X06 konfigürasyon alt menüsü
	P10.11.01 ↵	RS485: X06 YAP	'GİRİŞ'e basın. Airbus485™, MODBUS Master veya MODBUS slave arasında seçim yapmak için 'YUKARI' ve 'AŞAĞI' tuşlarını kullanın. 'GİRİŞ'e basın. Yapılandırılan değer hafızaya alınmıştır ve kullanıcı P10.11.01 menüsüne yönlendirilmiştir.
	P10.11.02 ↵	Airbus485™ adresi	'GİRİŞ'e basın. 1 ve 200 arasında yapılandırma için 'YUKARI' ve 'AŞAĞI' tuşlarını kullanın. Adım = 1. 'GİRİŞ'e basın. Yapılandırılan değer hafızaya alınmıştır ve kullanıcı P10.11.02 menüsüne yönlendirilmiştir.
	P10.11.03 ↵	MODBUS adresi	'GİRİŞ'e basın. 1 ve 200 arasında yapılandırma için 'YUKARI' ve 'AŞAĞI' tuşlarını kullanın. Adım = 1. 'GİRİŞ'e basın. Yapılandırılan değer hafızaya alınmıştır ve kullanıcı P10.11.03 menüsüne yönlendirilmiştir.
	P10.11.04 ↵	MODBUS baud (bilgi akış) hızı	'GİRİŞ'e basın. 300, 600, 1200, 1800, 2400, 4800, 9600, 14400, 19200, 28800, 38400, 57600, 115200, 230400, 460800 ve 931600 arasında seçim yapmak için 'YUKARI' ve 'AŞAĞI' tuşlarını kullanın. 'GİRİŞ'e basın. Yapılandırılan değer hafızaya alınmıştır ve kullanıcı P10.11.04 menüsüne yönlendirilmiştir.
	P10.11.05 ↵	MODBUS paritesi	'GİRİŞ'e basın. 'Parite yok', 'tek parite', 'çift parite', 'sıfır parite' veya 'bir parite' için seçim yapmak amacıyla 'YUKARI' ve 'AŞAĞI' tuşlarını kullanın. GİRİŞ'e basın. Yapılandırılan değer hafızaya alınmıştır ve kullanıcı P10.11.05 menüsüne yönlendirilmiştir.
	P10.11.06 ↵	MODBUS veri bitleri	'GİRİŞ'e basın. 5 ve 8 arasında yapılandırma için 'YUKARI' ve 'AŞAĞI' tuşlarını kullanın. 'GİRİŞ'e basın. Yapılandırılan değer hafızaya alınmıştır ve kullanıcı P10.11.06 menüsüne yönlendirilmiştir.
	P10.11.07 ↵	MODBUS uç (end) bitleri	'GİRİŞ'e basın. 1 ve 3 arasında yapılandırma için 'YUKARI' ve 'AŞAĞI' tuşlarını kullanın. 'GİRİŞ'e basın. Yapılandırılan değer hafızaya alınmıştır ve kullanıcı P10.11.07 menüsüne yönlendirilmiştir.
	P10.12 ↵	Kaynağı başlat	Kaynağı başlat genellikle 'BAŞLAT' tuşuna basılması ile ilgilidir. 'BAŞLAT' tuşuna ek olarak, Airmaster™ Q1 kaynağı başlatma için yapılandırılabilir alternatiflere sahiptir. Aşağıdaki notlara bakın! 'GİRİŞ'e basın. 'Tuş takımı', 'Ekipman DG'si, veya 'İletişimler' için yapılandırma amacıyla 'YUKARI' ve 'AŞAĞI' tuşlarını kullanın. 'GİRİŞ'e basın. Yapılandırılan değer hafızaya alınmıştır ve kullanıcı P10.12 menüsüne yönlendirilmiştir.

Ekipman ayarları 1			<p>Notlar:</p> <p>Sadece seçilen kaynağı başlat metodu aktiftir. Seçildiğinde, diğer tüm alternatif kaynağı başlatma metotları pasif haldedir!</p> <p>Herhangi bir 'başlat' komutu tek başına aygıtın başlatılan bir duruma geçmesine neden olur. Başlatılan bir durumdaki aygıt her zaman için başka bir duruma (çalışıyor, yüklü gibi) geçmeyebilir. Önleme fonksiyonları, zamanlayıcılar ve kaynağı yükleme konfigürasyonları 'BAŞLAT' komutundan itibaren çalışma özelliklerini etkilemeye devam edecektir.</p> <p>'Tuş takımı' için yapılandırıldığında, tuş takımı 'BAŞLAT' tuşu kaynağı başlatma olarak işlev görür. Tuş takımı 'DURDUR' tuşu kaynağı durdurma olarak işlev görür.</p> <p>'Ekipman DG'si için yapılandırıldığında, dijital giriş 'normal' durum (normalde açık veya normalde kapalı gibi), kaynağı başlatma olarak işlev görür. Dijital giriş alternatif durum ise kaynağı durdurma olarak işlev görür.</p> <p>Dijital giriş normal durum yapılandırılabilir (normalde açık veya normalde kapalı gibi). Doğru 'normal' durumu belirlemek için tüm çalışma durumları sırasında dijital giriş akımının özelliklerini iyice düşünün.</p> <p>'Ekipman DG'si için yapılandırıldığında, mevcut bir dijital girişin 'KOMP başlat/durdur' için doğru bir şekilde yapılandırılması gereklidir.</p> <p>'İletişimler' için yapılandırıldığında, uygun bir RS485 kart seçeneğinin takılması ve kullanım için yapılandırılması gereklidir</p>
	P10.13 ↩	Kaynağı yükle	<p>Aygıt kaynak Yükleme konfigürasyonu. 'GİRİŞ'e basın. EKİP ÇIK BAS, 'Ekipman DG'si veya 'İletişimler' için yapılandırma amacıyla 'YUKARI' ve 'AŞAĞI' tuşlarını kullanın. 'GİRİŞ'e basın. Yapılandırılan değer hafızaya alınmıştır ve kullanıcı P10.13 menüsüne yönlendirilmiştir.</p> <p>Notlar:</p> <p>'Ekipman DG'si için yapılandırıldığında, Mevcut dijital girişin Uzaktan yükleme etkin ve Uzaktan yükleme / boşaltma için yapılandırılması gereklidir.</p> <p>Uzaktan yükleme etkin seçeneğinin amacı:</p> <p>Aygıt ana veya yerel kontrolünü yönetir. Uzaktan yükleme / boşaltma sinyali kaybolduğunda, aygıtı yerele döndürmek için kullanılabilir.</p> <p>Uzaktan yükleme / boşaltma seçeneğinin amacı:</p> <p>Aygıt durumunu çevirir</p>

Ekipman ayarları 1			'İletişimler' için yapılandırıldığında, uygun bir RS485 kart seçeneğinin takılması ve kullanım için yapılandırılması gereklidir
	P10.14 ↵	Dil	'GİRİŞ'e basın. Listelenen dil seçeneklerinden yapılandırma için 'YUKARI' ve 'AŞAĞI' tuşlarını kullanın. 'GİRİŞ'e basın. Yapılandırılan değer hafızaya alınmıştır ve kullanıcı P10.14 menüsüne yönlendirilmiştir.
	P10.15 ↵	Zaman	'GİRİŞ'e basın. Zamanı ayarlamak için 'YUKARI' ve 'AŞAĞI' tuşunu kullanın. 'GİRİŞ'e basın. Yapılandırılan değer hafızaya alınmıştır ve kullanıcı P10.15 menüsüne yönlendirilmiştir.
	P10.16 ↵	Saat biçimi	'GİRİŞ'e basın. 24:00 (24 saat) veya 12:00 a/p (12 saat AM / PM)'e göre ayarlayın. 'GİRİŞ'e basın. Yapılandırılan değer hafızaya alınmıştır ve kullanıcı P10.16 menüsüne yönlendirilmiştir.
	P10.17 ↵	Yaz saati	'GİRİŞ'e basın. '+0h' veya '+1h' olarak yapılandırın. 'GİRİŞ'e basın. Yapılandırılan değer hafızaya alınmıştır ve kullanıcı P10.17 menüsüne yönlendirilmiştir.
	P10.18 ↵	Tarih	Tarih düzenleme alt menüsüne erişim için 'GİRİŞ'e basın.
	P10.18.01 ↵	Yılı düzenle	Yılı ayarlamak için 'YUKARI' ve 'AŞAĞI' tuşunu kullanın.
	P10.18.02 ↵	Ayı düzenle	Ayı ayarlamak için 'YUKARI' ve 'AŞAĞI' tuşunu kullanın.
	P10.18.03 ↵	Günü düzenle	Günü ayarlamak için 'YUKARI' ve 'AŞAĞI' tuşunu kullanın.
	P10.18.04 ↵	Değişiklikleri kaydet	P10.18.01 – P10.18.03'te yapılandırılan değerleri hafızaya almak için 'GİRİŞ'e basın. 'GİRİŞ'e basıldığında yapılandırılan değerler hafızaya alınır ve kullanıcı P10.18'e döner. Not: Alt menüden ayrılmadan önce, P10.18.04'ü kullanarak P10.18.01 – P10.18.03'te yeni yapılandırılan değerleri kaydetmeniz gereklidir!
	P10.19 ↵	Tarih biçimi	'GİRİŞ'e basın. 'GG/AA/YYYY', 'AA/GG/YYYY' veya YYYY/AA/GG' için yapılandırma amacıyla 'YUKARI' ve 'AŞAĞI' tuşlarını kullanın. 'GİRİŞ'e basın. Yapılandırılan değer hafızaya alınmıştır ve kullanıcı P10.19 menüsüne yönlendirilmiştir. Not: GG = Gün. Örneğin 21 = Ayın 21. Gün AA = Ay. Örneğin 12 = Yılın 12. Ayı veya Aralık YYYY = Yıl. Örneğin 2011
	P10.20 ↵	LCD Işık Seviyesi	'GİRİŞ'e basın. %0 ve %100 arasında yapılandırma için 'YUKARI' ve 'AŞAĞI' tuşlarını kullanın. 'GİRİŞ'e basın. Yapılandırılan değer hafızaya alınmıştır ve kullanıcı P10.20 menüsüne yönlendirilmiştir.
	P10.21 ↵	Basınç birimi	'GİRİŞ'e basın. 'BAR', 'PSI', 'kPA' veya 'MPA' için yapılandırma amacıyla 'YUKARI' ve 'AŞAĞI' tuşlarını kullanın. 'GİRİŞ'e basın. Yapılandırılan değer hafızaya alınmıştır ve kullanıcı P10.21 menüsüne yönlendirilmiştir.
P10.22 ↵	Sıcaklık birimi	'GİRİŞ'e basın. °C veya °F için yapılandırma amacıyla 'YUKARI' ve 'AŞAĞI' tuşlarını kullanın. 'GİRİŞ'e basın. Yapılandırılan değer hafızaya alınmıştır ve kullanıcı P10.22 menüsüne yönlendirilmiştir.	
Ekipman ayarları 2	Ekipman ayarları, Ekipman ayar menülerinin bir serisi için düzenlenmiştir. Menü öğeleri, Yöneticilerin uygun bir şekilde ekipman ayarları menülerine menü erişimine sahip olmalarını sağlayacak şekilde birlikte gruplanmıştır. Ekipman ayarları 2 kullanıcıların önemli çalışma parametrelerine erişime sahip olmalarını sağlar.		
	P11.01 ↵	Star delta GEÇ.	Star / Delta kontaktör geçiş zamanı. GİRİŞ'e basın. 1 ve 30 saniye arasında yapılandırma için 'YUKARI' ve 'AŞAĞI' tuşlarını kullanın. Adım = 1 saniye. 'GİRİŞ'e basın. Yapılandırılan değer hafızaya alınmıştır ve

Ekipman ayarları 2			<p>kullanıcı P11.01 menüsüne yönlendirilmiştir.</p> <p>Not: R1'in çalışmasını anlayın: Ana kontaktör rölesi, R2: Star kontaktör rölesi, R3: Ana kontaktör rölesi. Aşağıdaki şekle bakın...</p> <p>Not: R1, R2 ve R3 ve R4'in düzenleme işlevi yoktur. R5, R6, R7 ve R8 düzenleme işlevine sahiptir. G/Ç konfigürasyon seçenekleri hakkında daha fazla bilgi için menü P18'e bakın.</p>
	P11.02 ←	MİN AM çalışması	<p>Minimum ana motor çalışma zamanı. Bir ana motor başlatma olayından sonra ana motorun minimum çalışma süresini sabitlemek için kullanılır.</p> <p>Notlar:</p> <p>Yükleme / boşaltma durumu minimum ana motor çalışma zamanı ayarından bağımsızdır (yani minimum ana motor çalışma zamanı aygıt durumundan bağımsız olarak sabitlenir.)</p> <p>'GİRİŞ'e basın. Kapalı (Off), 1 ve 1800 saniye arasında yapılandırma için 'YUKARI' ve 'AŞAĞI' tuşlarını kullanın. Adım = 1 'GİRİŞ'e basın. Yapılandırılan değer hafızaya alınmıştır ve kullanıcı P11.02 menüsüne yönlendirilmiştir.</p> <p>Not: Aygıt durum zamanlayıcıları (yüksüz çalışma süresi) aktif kalır ve toplam ana motor çalışma süresini etkileyebilir.</p>
	P11.03 ←	Yükleme ÖNL zamanı	<p>Yükleme önleme zamanı. İlk yüklemeye önleme zamanı için, aygıtın ilk yüklemeye durumuna geçiş yapmasını önler. 'GİRİŞ'e basın. Kapalı (yani gerekli değil), ve 30 saniye arasında yapılandırma için 'YUKARI' ve 'AŞAĞI' tuşlarını kullanın. Adım = 1 saniye. GİRİŞ'e basın. Yapılandırılan değer hafızaya alınmıştır ve kullanıcı P11.03 menüsüne yönlendirilmiştir.</p>
	P11.04 ←	Yeniden yüklemeye ÖNL zamanı	<p>Yeniden yüklemeye önleme zamanı. Normal çalışma sırasında, yeniden yüklemeye önleme zamanı için, aygıtın yüklemeye durumuna geçiş yapmasını önler. GİRİŞ'e basın. Kapalı (yani gerekli değil), ve 10 saniye arasında yapılandırma için 'YUKARI' ve 'AŞAĞI' tuşlarını kullanın. Adım = 1 saniye. 'GİRİŞ'e basın. Yapılandırılan</p>

Ekipman ayarları 2			değer hafızaya alınmıştır ve kullanıcı P11.04 menüsüne yönlendirilmiştir.
	P11.05 ←	Boşaltma çalışma süresi	Aygıtın boşaltma durumunda çalışmaya devam edeceği süredir. 'GİRİŞ'e basın. 3 ve 3600 saniye arasında yapılandırma için 'YUKARI' ve 'AŞAĞI' tuşlarını kullanın. Adım = 1 saniye. 'GİRİŞ'e basın. Yapılandırılan değer hafızaya alınmıştır ve kullanıcı P11.05 menüsüne yönlendirilmiştir.
	P11.06 ←	MİN Durma süresi	Minimum durma süresi. Herhangi yeni bir duruma geçmeden önce, aygıtın durma durumunda kalacağı minimum süre. 'GİRİŞ'e basın. Kapalı (yani gerekli değil), ve 60 saniye arasında yapılandırma için 'YUKARI' ve 'AŞAĞI' tuşlarını kullanın. Adım = 1 saniye. 'GİRİŞ'e basın. Yapılandırılan değer hafızaya alınmıştır ve kullanıcı P11.06 menüsüne yönlendirilmiştir.
	P11.07 ←	Boşaltma süresi	Boşaltma süresi (bazen boşaltım zamanı olarak tanımlanır). Aygıttan basıncı boşaltmak için gerekli olan süre. 'GİRİŞ'e basın. Kapalı (yani gerekli değil), ve 600 saniye arasında yapılandırma için 'YUKARI' ve 'AŞAĞI' tuşlarını kullanın. Adım = 1 saniye. 'GİRİŞ'e basın. Yapılandırılan değer hafızaya alınmıştır ve kullanıcı P11.07 menüsüne yönlendirilmiştir.
	P11.08 ←	OTO yeniden başlatma ÖNL	Otomatik yeniden başlatmayı önleme. Aygıtın otomatik olarak yeniden başlatılmasını önlemek veya elektrik kesintisinden sonra cihazın başlatma durumuna geri dönmesi için kullanın. Elektrik geri geldikten sonra, aygıt otomatik yeniden başlatmayı önleme süresini azaltacak ve daha sonra başlatma konumuna geri dönecektir. Not: Otomatik yeniden başlatma ÖNL fonksiyonu sadece elektrik kesilmesi öncesi başlatma durumunda olan bir aygıtı yeniden başlatabilir. Güç kesilmesi öncesinde, başlatılmış durumda olmayan, otomatik yeniden başlatma için yapılandırılan bir aygıt otomatik olarak yeniden başlamayacaktır! 'GİRİŞ'e basın. Kapalı (yani otomatik yeniden başlatma yok), ve 120 saniye arasında yapılandırma için 'YUKARI' ve 'AŞAĞI' tuşlarını kullanın. Adım = 1 saniye. 'GİRİŞ'e basın. Yapılandırılan değer hafızaya alınmıştır ve kullanıcı P11.08 menüsüne yönlendirilmiştir.
	P11.09 ←	YĞŞ tahliyesi açık	Yoğuşma tahliyesi, aygıtın kendisinden yoğuşan suyu toplamak ve çekmek için kullandığı bir unsurdur. Bu unsurlar tipik olarak bir röle çıkışı kullanılarak aktif veya pasif olur. Tahliye açığını, tahliye aralığını ve yüksüz tahliye zamanlarını yapılandırmaya başlamadan önce, 'Tahliye'ye bir röle çıkışı atadığınızdan emin olun
	P11.10 ←	YĞŞ tahliyesi ARL	
	P11.11 ←	YĞŞ boşaltma	Yoğuşma tahliyesi yükleme zamanı. 'GİRİŞ'e basın. KAPALI (OFF), 1 ve 30 saniye arasında yapılandırma için 'YUKARI' ve 'AŞAĞI' tuşlarını kullanın. 'GİRİŞ'e basın. Yapılandırılan değer hafızaya alınmıştır ve kullanıcı P11.09 menüsüne yönlendirilmiştir. Yoğuşma tahliye aralığı zamanı. Yoğuşma tahliyesi açılma olayları arasındaki ara zaman. 'GİRİŞ'e basın 60 ve 3600 saniye arasında yapılandırma için 'YUKARI' ve 'AŞAĞI' tuşlarını kullanın. 'GİRİŞ'e basın. Yapılandırılan değer hafızaya alınmıştır ve kullanıcı P11.010 menüsüne yönlendirilmiştir. Yoğuşma tahliyesi boşaltma açılma zamanı sadece tüm aygıt yükleme çalışıyor veya diğer yüksüz başlatma durumu sırasında aktiftir. 'GİRİŞ'e basın. KAPALI (OFF), 1 ve 30 saniye arasında yapılandırma için 'YUKARI' ve 'AŞAĞI' tuşlarını kullanın. 'GİRİŞ'e basın. Yapılandırılan değer hafızaya alınmıştır ve kullanıcı P11.11 menüsüne yönlendirilmiştir. Yoğuşma tahliyesi boşaltma açıklık zamanının 'OFF' (KAPALI)'ya ayarlanması, yoğuşma tahliyesi işlevini yüksüz çalışma veya diğer yüksüz başlatma durumu sırasında pasif hale getirecektir.

Ekipman ayarları 2			<p>Not:</p> <p>Aygıt durumu yoğunlaşma tahliye aralığı zamanlarının nasıl kullanıldığını etkiler!</p> <p>Yüklü durumdayken, P11.09 tahliye açık ve P11.10 tahliye aralığı zamanlarına uygun olarak döngü gerçekleştirin. Aygıt yüksüzken, geçen herhangi bir aralık zamanı hafızada saklanır ve kalan aralık zamanı ise aygıt yüklü duruma geri döndüğünde uygulanır.</p> <p>Yüksüz çalışma veya diğer yüksüz başlatma durumu sırasında, P11.11 tahliye açıklığı ve 10 X P11.10 YÇŞ tahliyesi ARL'ğine göre döngü gerçekleştirin. Döngü, hesaplanan X10 yoğunlaşma tahliyesi aralığı zamanı ile başlar. Geçen herhangi bir süre saklanmaz ve döngü aygıtın her yüksüz tahliye açıklığı ve aralık zamanlarının kullanımına sebep olan bir duruma girdiğinde sıfırlanır.</p>
	P11.12 ↵	0AM BAŞ SA ÖNL	<p>Saat başına ana motor başlatma önleme Herhangi kronolojik bir saatteki izin verilen maksimum ana motor başlatması</p> <p>Her ana motor başlatması gerçekleştiğinde, kalıcı 'İlk Giren İlk Çıkar' listesinde bir 'başlatma olayı' girişi yapılır. Liste girişi 3600 saniyede (veya 1 saat) başlar ve bu değerden aşağı düşer. Herhangi kronolojik bir saatte, izin verilen maksimum ana motor başlatma sayısına yapılacak her bir ek ana motor başlatması için, ek bir giriş yapılır. Bir giriş sona erdiğinde (mesela 3600 saniye sonra), listelenen ana motor başlatma girişlerinin toplam sayısı buna göre azalacaktır. Kaydedilen ana motor başlatmalarının toplam sayısı (en son 3600 saniye içerisindeki motor başlatma olayları) izin verilen başlatmaların sayısına eşit olduğunda, yüksüz çalışma süresinde bir ayarlama yapılır. Yeni yüksüz çalışma süresi hesaplanır böylelikle son bir saatte kaydedilmiş ana motor başlatma olaylarının sayısı izin verilen maksimum sınırın altına düşene kadar ana motor çalışmaya devam edecek ve diğer ana motor başlatma olayına izin verecektir.</p> <p>Not:</p> <p>'Saat başına ana motor başlatma önleme' sadece yüksüz çalışma zamanını etkiler, ana motorun başlamasına engel teşkil etmez. İzin verilen maksimum ana motor başlatmaları kaydedildikten sonra bir ana motor başlatması gerçekleştirilirse, en eski kayıt listeden çıkarılır ve yüksüz çalışma süresinin artmasına neden olur.</p> <p>'GİRİŞ'e basın. KAPALI (Gerekli değil gibi), 1 ve 20 arasında yapılandırma için 'YUKARI' ve 'AŞAĞI' tuşlarını kullanın. Adım = 1. 'GİRİŞ'e basın. Yapılandırılan değer hafızaya alınmıştır ve kullanıcı P11.12 menüsüne yönlendirilmiştir.</p>
	P11.13 ↵	FB önleme zamanı	<p>Fark basıncı önleme zamanı. Ekipman çıkış basıncı ve Ekipman iç basıncı arasındaki fark basıncını ölçer. Fark basıncı alarmı veya hata düzeylerinin aştığı anlık veya kısa süreleri filtrelemek (yok saymak) için Fark basıncı önleme zamanını kullanın. 'GİRİŞ'e basın. 1 ve 600 Saniye arasında yapılandırın. Adım = 1 saniye. 'GİRİŞ'e basın. Yapılandırılan değer hafızaya alınmıştır ve kullanıcı P11.13 menüsüne yönlendirilmiştir.</p>
	P11.14 ↵	Servis saati 1	Alt menüye girin
	P11.14.01 ↵	Fonksiyon	<p>Çeşitli servis/bakım işlevleri için zamanlayıcıyı yapılandırın. 'GİRİŞ'e basın. KAPALI, Hava filtresi BKM, Kayış tahriği BKM, Kabin filtreleri, KOMP YTK BKM, Soğutucu BKM, Nem alma bakımı, ELEK SIS BKM, Yağlama bakımı, AM yatak BKM, Yağ filtresi BKM, Yağ bakımı, Rutin BKM, Ayırıcı BKM, Valf bakımı, BT bakımı, Hava Çıkışı BKM için yapılandırma amacıyla 'YUKARI' ve 'AŞAĞI' tuşunu kullanın. 'GİRİŞ'e basın. Yapılandırılan</p>

Ekipman ayarları 2			değer hafızaya alınmıştır ve kullanıcı P11.14.01 menüsüne yönlendirilmiştir. Not: P16.01'de saat değerini ayarlayın
	P11.14.02 ↩	Durum öncesi	Zamanlayıcı 0'a düşmeden önce, 200 saate kadar Servis saati durumlarını bildirmesi için durum öncesini kullanın. 'GİRİŞ'e basın. KAPALI (OFF), 0 ve 200 saat arasında yapılandırma için 'YUKARI' ve 'AŞAĞI' tuşlarını kullanın. Adım = 10 'GİRİŞ'e basın. Yapılandırılan değer hafızaya alınmıştır ve kullanıcı P11.14.02 menüsüne yönlendirilmiştir. Not: Durum öncesi menü öğesi denk gelen Acil durdurma AÇIK (ON) konuma ayarlanana kadar gözükmeyecektir.
	P11.14.03 ↩	ACL durdurma etkin	Servis saati sayacı 0'a düştüğünde bir Acil durdurma durumu oluşturmak için acil durdurma etkin seçeneğini kullanın. 'GİRİŞ'e basın. ON (Açık) veya OFF (Kapalı) arasında yapılandırma için 'YUKARI' ve 'AŞAĞI' tuşlarını kullanın. 'GİRİŞ'e basın. Yapılandırılan değer hafızaya alınmıştır ve kullanıcı P11.14.03 menüsüne yönlendirilmiştir.
	P11.15 ↩	Servis saati 2	Alt menüye girin
	P11.15.01 ↩	Fonksiyon	Çeşitli servis/bakım işlevleri için zamanlayıcıyı yapılandırın. 'GİRİŞ'e basın. KAPALI, Hava filtresi BKM, Kayış tahriği BKM, Kabin filtreleri, KOMP YTK BKM, Soğutucu BKM, Nem alma bakımı, ELEK SİS BKM, Yağlama bakımı, AM yatak BKM, Yağ filtresi BKM, Yağ bakımı, Rutin BKM, Ayırıcı BKM, Valf bakımı, BT bakımı, Hava Çıkışı BKM için yapılandırma amacıyla 'YUKARI' ve 'AŞAĞI' tuşunu kullanın. 'GİRİŞ'e basın. Yapılandırılan değer hafızaya alınmıştır ve kullanıcı P11.15.01 menüsüne yönlendirilmiştir. Not: P16.02'de saat değerini ayarlayın
	P11.15.02 ↩	Durum öncesi	Zamanlayıcı 0'a düşmeden önce, 200 saate kadar Servis saati durumlarını bildirmesi için durum öncesini kullanın. 'GİRİŞ'e basın. KAPALI (OFF), 0 ve 200 saat arasında yapılandırma için 'YUKARI' ve 'AŞAĞI' tuşlarını kullanın. Adım = 10 'GİRİŞ'e basın. Yapılandırılan değer hafızaya alınmıştır ve kullanıcı P11.15.02 menüsüne yönlendirilmiştir. Not: Durum öncesi menü öğesi denk gelen Acil durdurma AÇIK (ON) konuma ayarlanana kadar gözükmeyecektir.
	P11.15.03 ↩	ACL durdurma etkin	Servis saati sayacı 0'a düştüğünde bir Acil durdurma durumu oluşturmak için acil durdurma etkin seçeneğini kullanın. 'GİRİŞ'e basın. ON (Açık) veya OFF (Kapalı) arasında yapılandırma için 'YUKARI' ve 'AŞAĞI' tuşlarını kullanın. 'GİRİŞ'e basın. Yapılandırılan değer hafızaya alınmıştır ve kullanıcı P11.15.03 menüsüne yönlendirilmiştir.
	P11.16 ↩	Servis saati 3	Alt menüye girin
	P11.16.01 ↩	Fonksiyon	Çeşitli servis/bakım işlevleri için zamanlayıcıyı yapılandırın. 'GİRİŞ'e basın. KAPALI, Hava filtresi BKM, Kayış tahriği BKM, Kabin filtreleri, KOMP YTK BKM, Soğutucu BKM, Nem alma BKM, ELEK SİS BKM, Yağlama bakımı, AM yatak BKM, Yağ filtresi BKM, Yağ bakımı, Rutin BKM, Ayırıcı BKM, Valf bakımı, BT bakımı, Hava Çıkışı BKM için yapılandırma amacıyla 'YUKARI' ve 'AŞAĞI' tuşunu kullanın. 'GİRİŞ'e basın. Yapılandırılan değer hafızaya alınmıştır ve kullanıcı P11.16.01 menüsüne yönlendirilmiştir. Not: P16.03'te saat değerini ayarlayın
	P11.16.02 ↩	Durum öncesi	Zamanlayıcı 0'a düşmeden önce, 200 saate kadar Servis saati durumlarını bildirmesi için durum öncesini

Ekipman ayarları 2			kullanın. 'GİRİŞ'e basın. KAPALI (OFF), 0 ve 200 saat arasında yapılandırma için 'YUKARI' ve 'AŞAĞI' tuşlarını kullanın. Adım = 10 'GİRİŞ'e basın. Yapılandırılan değer hafızaya alınmıştır ve kullanıcı P11.16.02 menüsüne yönlendirilmiştir. Not: Durum öncesi menü öğesi denk gelen Acil durdurma AÇIK (ON) konuma ayarlanana kadar gözükmeyecektir.
	P11.16.03 ↵	ACL durdurma etkin	Servis saati sayacı 0'a düştüğünde bir Acil durdurma durumu oluşturmak için acil durdurma etkin seçeneğini kullanın. 'GİRİŞ'e basın. ON (Açık) veya OFF (Kapalı) arasında yapılandırma için 'YUKARI' ve 'AŞAĞI' tuşlarını kullanın. 'GİRİŞ'e basın. Yapılandırılan değer hafızaya alınmıştır ve kullanıcı P11.16.03 menüsüne yönlendirilmiştir.
	P11.17 ↵	Servis saati 4	Alt menüye girin
	P11.17.01 ↵	Fonksiyon	Çeşitli servis/bakım işlevleri için zamanlayıcıyı yapılandırın. 'GİRİŞ'e basın. KAPALI, Hava filtresi BKM, Kayış tahriği BKM, Kabin filtreleri, KOMP YTK BKM, Soğutucu BKM, Nem alma BKM, ELEK SIS BKM, Yağlama bakımı, AM yatak BKM, Yağ filtresi BKM, Yağ bakımı, Rutin BKM, Ayırıcı BKM, Valf bakımı, BT bakımı, Hava Çıkışı BKM için yapılandırma amacıyla 'YUKARI' ve 'AŞAĞI' tuşunu kullanın. 'GİRİŞ'e basın. Yapılandırılan değer hafızaya alınmıştır ve kullanıcı P11.17.01 menüsüne yönlendirilmiştir. Not: P16.04'te saat değerini ayarlayın
	P11.17.02 ↵	Durum öncesi	Zamanlayıcı 0'a düşmeden önce, 200 saate kadar Servis saati durumlarını bildirmesi için durum öncesini kullanın. 'GİRİŞ'e basın. KAPALI (OFF), 0 ve 200 saat arasında yapılandırma için 'YUKARI' ve 'AŞAĞI' tuşlarını kullanın. Adım = 10 'GİRİŞ'e basın. Yapılandırılan değer hafızaya alınmıştır ve kullanıcı P11.17.02 menüsüne yönlendirilmiştir. Not: Durum öncesi menü öğesi denk gelen Acil durdurma AÇIK (ON) konuma ayarlanana kadar gözükmeyecektir.
	P11.17.03 ↵	ACL durdurma etkin	Servis saati sayacı 0'a düştüğünde bir Acil durdurma durumu oluşturmak için acil durdurma etkin seçeneğini kullanın. 'GİRİŞ'e basın. ON (Açık) veya OFF (Kapalı) arasında yapılandırma için 'YUKARI' ve 'AŞAĞI' tuşlarını kullanın. 'GİRİŞ'e basın. Yapılandırılan değer hafızaya alınmıştır ve kullanıcı P11.17.03 menüsüne yönlendirilmiştir.
	P11.18 ↵	Servis saati 5	Alt menüye girin
	P11.18.01 ↵	Fonksiyon	Çeşitli servis/bakım işlevleri için zamanlayıcıyı yapılandırın. 'GİRİŞ'e basın. KAPALI, Hava filtresi BKM, Kayış tahriği BKM, Kabin filtreleri, KOMP YTK BKM, Soğutucu BKM, Nem alma BKM, ELEK SIS BKM, Yağlama bakımı, AM yatak BKM, Yağ filtresi BKM, Yağ bakımı, Rutin BKM, Ayırıcı BKM, Valf bakımı, BT bakımı, Hava Çıkışı BKM için yapılandırma amacıyla 'YUKARI' ve 'AŞAĞI' tuşunu kullanın. 'GİRİŞ'e basın. Yapılandırılan değer hafızaya alınmıştır ve kullanıcı P11.18.01 menüsüne döner. Not: P16.05'te saat değerini ayarlayın
	P11.18.02 ↵	Durum öncesi	Zamanlayıcı 0'a düşmeden önce, 200 saate kadar Servis saati durumlarını bildirmesi için durum öncesini kullanın. 'GİRİŞ'e basın. KAPALI (OFF), 0 ve 200 saat arasında yapılandırma için 'YUKARI' ve 'AŞAĞI' tuşlarını kullanın. Adım = 10 'GİRİŞ'e basın. Yapılandırılan değer hafızaya alınmıştır ve kullanıcı P11.18.02 menüsüne yönlendirilmiştir.

Ekipman ayarları 2			Not: Durum öncesi menü öğesi denk gelen Acil durdurma AÇIK (ON) konuma ayarlanana kadar gözükmeyecektir.
	P11.18.03 ↵	ACL durdurma etkin	Servis saati sayacı 0'a düştüğünde bir Acil durdurma durumu oluşturmak için acil durdurma etkin seçeneğini kullanın. 'GİRİŞ'e basın. ON (Açık) veya OFF (Kapalı) arasında yapılandırma için 'YUKARI' ve 'AŞAĞI' tuşlarını kullanın. 'GİRİŞ'e basın. Yapılandırılan değer hafızaya alınmıştır ve kullanıcı P11.18.03 menüsüne yönlendirilmiştir.
	P11.19 ↵	Servis saati 6	Alt menüye girin
	P11.19.01 ↵	Fonksiyon	Çeşitli servis/bakım işlevleri için zamanlayıcıyı yapılandırın. 'GİRİŞ'e basın. KAPALI, Hava filtresi BKM, Kayış tahriği BKM, Kabin filtreleri, KOMP YTK BKM, Soğutucu BKM, Nem alma BKM, ELEK SIS BKM, Yağlama bakımı, AM yatak BKM, Yağ filtresi BKM, Yağ bakımı, Rutin BKM, Ayırıcı BKM, Valf bakımı, BT bakımı, Hava Çıkışı BKM için yapılandırma amacıyla 'YUKARI' ve 'AŞAĞI' tuşunu kullanın. 'GİRİŞ'e basın. Yapılandırılan değer hafızaya alınmıştır ve kullanıcı P11.19.01 menüsüne yönlendirilmiştir. Not: P16.06'da saat değerini ayarlayın
	P11.19.02 ↵	Durum öncesi	Zamanlayıcı 0'a düşmeden önce, 200 saate kadar Servis saati durumlarını bildirmesi için durum öncesini kullanın. 'GİRİŞ'e basın. KAPALI (OFF), 0 ve 200 saat arasında yapılandırma için 'YUKARI' ve 'AŞAĞI' tuşlarını kullanın. Adım = 10 'GİRİŞ'e basın. Yapılandırılan değer hafızaya alınmıştır ve kullanıcı P11.19.02 menüsüne yönlendirilmiştir. Not: Durum öncesi menü öğesi denk gelen Acil durdurma AÇIK (ON) konuma ayarlanana kadar gözükmeyecektir.
	P11.19.03 ↵	ACL durdurma etkin	Servis saati sayacı 0'a düştüğünde bir Acil durdurma durumu oluşturmak için acil durdurma etkin seçeneğini kullanın. 'GİRİŞ'e basın. ON (Açık) veya OFF (Kapalı) arasında yapılandırma için 'YUKARI' ve 'AŞAĞI' tuşlarını kullanın. 'GİRİŞ'e basın. Yapılandırılan değer hafızaya alınmıştır ve kullanıcı P11.19.03 menüsüne yönlendirilmiştir.
	P11.20 ↵	Servis saati 7	Alt menüye girin
	P11.20.01 ↵	Fonksiyon	Çeşitli servis/bakım işlevleri için zamanlayıcıyı yapılandırın. 'GİRİŞ'e basın. KAPALI, Hava filtresi BKM, Kayış tahriği BKM, Kabin filtreleri, KOMP YTK BKM, Soğutucu BKM, Nem alma BKM, ELEK SIS BKM, Yağlama bakımı, AM yatak BKM, Yağ filtresi BKM, Yağ bakımı, Rutin BKM, Ayırıcı BKM, Valf bakımı, BT bakımı, Hava Çıkışı BKM için yapılandırma amacıyla 'YUKARI' ve 'AŞAĞI' tuşunu kullanın. 'GİRİŞ'e basın. Yapılandırılan değer hafızaya alınmıştır ve kullanıcı P11.20.01 menüsüne yönlendirilmiştir. Not: P16.07'de saat değerini ayarlayın
	P11.20.02 ↵	Durum öncesi	Zamanlayıcı 0'a düşmeden önce, 200 saate kadar Servis saati durumlarını bildirmesi için durum öncesini kullanın. 'GİRİŞ'e basın. KAPALI (OFF), 0 ve 200 saat arasında yapılandırma için 'YUKARI' ve 'AŞAĞI' tuşlarını kullanın. Adım = 10 'GİRİŞ'e basın. Yapılandırılan değer hafızaya alınmıştır ve kullanıcı P11.20.02 menüsüne yönlendirilmiştir. Not: Durum öncesi menü öğesi denk gelen Acil durdurma AÇIK (ON) konuma ayarlanana kadar gözükmeyecektir.
	P11.20.03 ↵	ACL durdurma etkin	Servis saati sayacı 0'a düştüğünde bir Acil durdurma durumu oluşturmak için acil durdurma etkin seçeneğini kullanın. 'GİRİŞ'e basın. ON (Açık) veya OFF (Kapalı) arasında yapılandırma için 'YUKARI' ve 'AŞAĞI'

			tuşlarını kullanın. 'GİRİŞ'e basın. Yapılandırılan değer hafızaya alınmıştır ve kullanıcı P11.20.03 menüsüne yönlendirilmiştir.
P11.21 ↩	Servis saati 8		Alt menüye girin
P11.21.01 ↩	Fonksiyon		Çeşitli servis/bakım işlevleri için zamanlayıcıyı yapılandırın. 'GİRİŞ'e basın. KAPALI, Hava filtresi BKM, Kayış tahriği BKM, Kabin filtreleri, KOMP YTK BKM, Soğutucu BKM, Nem alma BKM, ELEK SIS BKM, Yağlama bakımı, AM yatak BKM, Yağ filtresi BKM, Yağ bakımı, Rutin BKM, Ayırıcı BKM, Valf bakımı, BT bakımı, Hava Çıkışı BKM için yapılandırma amacıyla 'YUKARI' ve 'AŞAĞI' tuşunu kullanın. 'GİRİŞ'e basın. Yapılandırılan değer hafızaya alınmıştır ve kullanıcı P11.21.01 menüsüne yönlendirilmiştir. Not: P16.08'de saat değerini ayarlayın
P11.21.02 ↩	Durum öncesi		Zamanlayıcı 0'a düşmeden önce, 200 saate kadar Servis saati durumlarını bildirmesi için durum öncesini kullanın. 'GİRİŞ'e basın. KAPALI (OFF), 0 ve 200 saat arasında yapılandırma için 'YUKARI' ve 'AŞAĞI' tuşlarını kullanın. Adım = 10 'GİRİŞ'e basın. Yapılandırılan değer hafızaya alınmıştır ve kullanıcı P11.21.02 menüsüne yönlendirilmiştir. Not: Durum öncesi menü öğesi denk gelen Acil durdurma AÇIK (ON) konuma ayarlanana kadar gözükmeyecektir.
P11.21.03 ↩	ACL durdurma etkin		Servis saati sayacı 0'a düştüğünde bir Acil durdurma durumu oluşturmak için acil durdurma etkin seçeneğini kullanın. 'GİRİŞ'e basın. ON (Açık) veya OFF (Kapalı) arasında yapılandırma için 'YUKARI' ve 'AŞAĞI' tuşlarını kullanın. 'GİRİŞ'e basın. Yapılandırılan değer hafızaya alınmıştır ve kullanıcı P11.21.03 menüsüne yönlendirilmiştir.
P11.22 ↩	Haftalık bakım		'GİRİŞ'e basın. ON (Açık) veya OFF (Kapalı) durumlarını yapılandırma için 'YUKARI' ve 'AŞAĞI' tuşunu kullanın. 'GİRİŞ'e basın. Yapılandırılan değer hafızaya alınmıştır ve kullanıcı P11.19 menüsüne yönlendirilmiştir. Not: P16.09'da saat değerini ayarlayın
P11.23 ↩	Yıllık bakım		'GİRİŞ'e basın. ON (Açık) veya OFF (Kapalı) durumlarını yapılandırma için 'YUKARI' ve 'AŞAĞI' tuşunu kullanın. 'GİRİŞ'e basın. Yapılandırılan değer hafızaya alınmıştır ve kullanıcı P11.20 menüsüne yönlendirilmiştir. Not: P16.10'da saat değerini ayarlayın
P11.24 ↩	İki Yıllık bakım		'GİRİŞ'e basın. ON (Açık) veya OFF (Kapalı) durumlarını yapılandırma için 'YUKARI' ve 'AŞAĞI' tuşunu kullanın. 'GİRİŞ'e basın. Yapılandırılan değer hafızaya alınmıştır ve kullanıcı P11.21 menüsüne yönlendirilmiştir. Not: P16.11'de saat değerini ayarlayın
Ekipman ayarları, Ekipman ayar menülerinin bir serisi için düzenlenmiştir. Menü öğeleri, Yöneticilerin uygun bir şekilde ekipman ayarları menülerine menü erişimine sahip olmalarını sağlayacak şekilde birlikte gruplanmıştır. Ekipman ayarları 3 kullanıcıların kritik çalışma parametrelerinde ayar yapma erişimine sahip olmalarını sağlar.			
P12.01 ↩	Parametre sıfırlama		Varsayılan parametre değerleri uygulama yazılımı konfigürasyon dosyası tarafından tanımlanır. Uygulama

			<p>yazılım konfigürasyonu Airmaster™ Q1 yazılımının parçasıdır.</p> <p>'GİRİŞ'e basın. 'EVET'i seçmek için 'YUKARI' tuşunu kullanın. 'GİRİŞ'e basın. Airmaster™ Q1'in varsayılan parametre değerleri sıfırlanmıştır.</p> <p>Not:</p> <p>Airmaster™ Q1aşağıdaki parametre sıfırlamasının dönüşümünü gerçekleştirecektir</p> <p>Olay günlüğü, bir parametrenin varsayılan olaya sıfırlandığını belirtecektir.</p>
Ekipman ayarları 3	P12.02 ↩	YAP farklı kaydet	<p>Mevcut konfigürasyon dosyasını değiştirerek yeni bir konfigürasyon dosyası oluşturur. 'GİRİŞ'e basın. 'EVET'i seçmek için 'YUKARI' tuşunu kullanın. 'GİRİŞ'e basın. Geçerli parametre değerleri konfigürasyon dosyası olarak kaydedilmiştir.</p> <p>Notlar:</p> <p>Airmaster™ Q1'in parametre verilerini nasıl yönettiğini öğrenin</p> <div data-bbox="920 703 2096 938" data-label="Diagram"> <pre> graph LR HCE[Hard coded environment] --> CF[Configuration file] CF --> SPV[Saved parameter values] SPV --> CPV[Current parameter values] CPV --> SPV SPV --> CF </pre> <p>Parameter default values are defined by the configuration file</p> <p>Current parameter values are saved and recovered following a power cycle</p> <p>Use menu 12.02 to save current parameter values to default</p> </div> <p>Her bir Airmaster™ Q1 sabit kodlu bir ortam ve konfigürasyon dosyası ile teslim edilir.</p> <p>Varsayılan parametre değerleri uygulama yazılımı konfigürasyon dosyası tarafından tanımlanır.</p> <p>Geçerli parametre değerleri normal çalışma sırasında yapılandırılan parametre değerleridir. Geçerli parametre değerleri orijinal konfigürasyon dosyasından farklılık göstermektedir.</p> <p>Kaydedilen parametre değerleri sonraki 'Güncel parametre değerleri'dir ve güç kesilmesinden sonra Airmaster™ Q1 tarafından kaydedilir. Gücün geri gelmesinden dolayı geçerli parametre değerleri derhal geri getirilir ve Airmaster™ Q1 tarafından eski haline getirilir.</p> <p>Bir parametre sıfırlamasının ardından, geçerli parametre değerleri orijinal veya daha önceden kaydedilmiş konfigürasyon dosyası ile değiştirilir.</p>
	P12.03 ↩	Özel sensörü kullan	<p>Özel basınç sensörü aralığını kullanın. Varsayılan basınç sensörü aralığı 0-16 BAR'dır (veya seçilebilir diğer ölçü birimi). Alternatif bir basınç sensörü aralığını kullanmak için 'GİRİŞ'e basın. ON'u (AÇIK) seçin. 'GİRİŞ'e basın. Yapılandırılan değer hafızaya alınmıştır ve kullanıcı P12.03 menüsüne yönlendirilmiştir.</p>

Ekipman ayarları 3	P12.04 ↩	EÇ BAS aralığı	Ekipman çıkış basıncı sensör aralığı. 'GİRİŞ'e basın. 5.0 BAR ve 100 BAR(veya seçilebilir diğer ölçü birimi) arasında yapılandırın. 'GİRİŞ'e basın. Yapılandırılan değer hafızaya alınmıştır ve kullanıcı P12.04 menüsüne yönlendirilmiştir. Not: Standart donanımda, basınç sensörü sinyali 4-20mA'dir. Standart yazılımda, 4mA sinyali 0 Bar olarak değerlendirilmektedir. Standart yazılımda, 20mA sinyali maksimum 100 Bar'a kadar sensörün maksimum aralığıdır
	P12.05 ↩	Eİ Basıncı aralığı	Ekipman iç basıncı sensör aralığı. 'GİRİŞ'e basın. 5.0 BAR ve 100 BAR(veya seçilebilir diğer ölçü birimi) arasında yapılandırın. 'GİRİŞ'e basın. Yapılandırılan değer hafızaya alınmıştır ve kullanıcı P12.05 menüsüne yönlendirilmiştir. Not: Standart donanımda, basınç sensörü sinyali 4-20mA'dir. Standart yazılımda, 4mA sinyali 0 Bar olarak değerlendirilmektedir. Standart yazılımda, 20mA sinyali maksimum 100 Bar'a kadar sensörün maksimum aralığıdır
	P12.06 ↩	Hata günlüğü sıfırlama	Hafızadan Hata günlüğünü temizlemek için kullanın. 'GİRİŞ'e basın. 'EVET'i seçmek için 'YUKARI' tuşunu kullanın. 'GİRİŞ'e BASIN. Hata günlüğü hafızadan silinmiştir ve kullanıcı P12.06'ya döndürülmüştür. Not: Günlük sıfırlamasının ardından, 'HAYIR' varsayılan durum olarak kalacaktır!
	P12.07 ↩	Olay günlüğü sıfırlama	Hafızadan Olay günlüğünü temizlemek için kullanın. 'GİRİŞ'e basın. 'EVET'i seçmek için 'YUKARI' tuşunu kullanın. 'GİRİŞ'e BASIN. Olay günlüğü hafızadan silinmiştir ve kullanıcı P12.07'ye döndürülmüştür. Not: Günlük sıfırlamasının ardından, 'HAYIR' varsayılan durum olarak kalacaktır!
	P12.08 ↩	Toplam SA BAŞ	Toplam saat başlatma tarihi. Toplam saat başlatma tarihinin aygıtın hizmete sokulmasıyla senkronize edilmesi planlanmış ve bu nedenle aygıtın 'toplam hizmette kalma' saatine dair denetleyici tarafından erişilebilir bir gösterge sağlar. Toplam saat = Aygıtın hizmete girme tarihinde 00:00'dan itibaren geçen kronolojik saat sayısı Not: Yapılandırılan tarihin aygıtın hizmete girme tarihi (yani cihazın ilk çalıştırılma tarihi) ile eşleşmesi gereklidir.
	P12.08.01	Yıl	'GİRİŞ'e basın. Gerekli gibi yapılandırma için 'YUKARI' ve 'AŞAĞI' tuşlarını kullanın. 'GİRİŞ'e basıldığında yapılandırılan değer kaydedilir ve kullanıcıyı P12.08.01'e döndürür
	P12.08.02	Ay	'GİRİŞ'e basın. Gerekli gibi yapılandırma için 'YUKARI' ve 'AŞAĞI' tuşlarını kullanın. 'GİRİŞ'e basıldığında yapılandırılan değer kaydedilir ve kullanıcıyı P12.08.02'e döndürür
	P12.08.03	Gün	'GİRİŞ'e basın. Gerekli gibi yapılandırma için 'YUKARI' ve 'AŞAĞI' tuşlarını kullanın. 'GİRİŞ'e basıldığında yapılandırılan değer kaydedilir ve kullanıcıyı P12.08.03'e döndürür
P12.08.04	Tarih	'GİRİŞ'e basın. P12.08.01 ~ P12.08.03'te yapılandırılan değerler hafızaya alınmıştır ve kullanıcı Menü	

Ekipman ayarları 3			P12.08'e döndürülmüştür Not: Alt menüden ayrılmadan önce, P12.08.04'ü kullanarak P12.08.01 – P12.08.03'te yeni yapılandırılan değerleri kaydetmeniz gereklidir!
	P12.09 ↩	Yükleme saatlerini ayarlama	Yükleme saatlerini ayarlama, aygıtın yükleme saatlerine dair denetleyici tarafından erişilebilir bir gösterge sağlar. Yükleme saatlerini ayarlamanın özelliği tipik olarak sadece hafızadan hizmete sokma öncesi yükleme saatlerini silmek veya diğer saat sayaçları ile senkronizasyon sağlamaktır. 'GİRİŞ'e basın Gerektiği gibi yapılandırma için 'YUKARI' ve 'AŞAĞI' tuşlarını kullanın. 'GİRİŞ'e basıldığında yapılandırılan değer kaydedilir ve kullanıcıyı P12.09'a döndürür
	P12.10 ↩	Boşaltma SA. ayarla	Boşaltma saatlerini ayarlama, aygıtın boşaltma saatlerine dair denetleyici tarafından erişilebilir bir gösterge sağlar. Boşaltma saatlerini ayarlamanın özelliği tipik olarak sadece hafızadan hizmete sokma öncesi boşaltma saatlerini silmek veya diğer saat sayaçları ile senkronizasyon sağlamaktır. 'GİRİŞ'e basın Gerektiği gibi yapılandırma için 'YUKARI' ve 'AŞAĞI' tuşlarını kullanın. 'GİRİŞ'e basıldığında yapılandırılan değer kaydedilir ve kullanıcıyı P12.10'a döndürür
	P12.11 ↩	Durdurulan saatleri ayarlama	Durdurma saatlerini ayarlama, aygıtın durdurulma saatlerine dair denetleyici tarafından erişilebilir bir gösterge sağlar. Durdurma saatlerini ayarlamanın özelliği tipik olarak sadece hafızadan hizmete sokma öncesi durdurulma saatlerini silmek veya diğer saat sayaçları ile senkronizasyon sağlamaktır. 'GİRİŞ'e basın Gerektiği gibi yapılandırma için 'YUKARI' ve 'AŞAĞI' tuşlarını kullanın. 'GİRİŞ'e basıldığında yapılandırılan değer kaydedilir ve kullanıcıyı P12.11'e döndürür
	P12.12 ↩	AI3 sensor türü	Sensor türü için yapılandırın. 'GİRİŞ'e basın 'PT1000', 'PT100', 'KTY' veya 'KAPALI' için yapılandırma amacıyla 'YUKARI' ve 'AŞAĞI' tuşlarını kullanın. 'GİRİŞ'e basıldığında yapılandırılan değer kaydedilir ve kullanıcıyı P12.12'ye döndürür Not: PT1000 sıcaklık sensörü türlerini kullanmanızı öneririz KTY sensor türlerini kullanırken, daima 2000 Ohm @ 25°C oranına sahip sensorları belirleyin.
	P12.13 ↩	AI5 sensor türü	Sensor türü için yapılandırın. 'GİRİŞ'e basın 'PT1000', 'PT100', 'KTY' veya 'dijital' için yapılandırma amacıyla 'YUKARI' ve 'AŞAĞI' tuşlarını kullanın. 'GİRİŞ'e basıldığında yapılandırılan değer kaydedilir ve kullanıcıyı P12.13'e döndürür Not: PT100 veya PT1000 sıcaklık sensörü türlerini kullanmanızı öneririz KTY sensor türlerini kullanırken, daima 2000 Ohm @ 25°C oranına sahip sensorları belirleyin.
	P12.14 ↩	EİB sensörü aktif	Ekipman iç basıncı sensörü. Kurulduğunda, Ekipman çıkış basıncı sensörü ile bağlantılı olarak kullanımını ve işlevini sağlamak için iç basınç sensörü parametresini kullanın.

Ekipman ayarları 3			'GİRİŞ'e basın Gerektiği gibi yapılandırma için 'YUKARI' ve 'AŞAĞI' tuşlarını kullanın. 'GİRİŞ'e basıldığında yapılandırılan değer kaydedilir ve kullanıcıyı P12.14'e döndürür
	P12.15 ↔	İSK mevcut	İç sistem kontrolü mevcut. Gerektiği gibi yapılandırma için 'YUKARI' ve 'AŞAĞI' tuşlarını kullanın. 'GİRİŞ'e basıldığında yapılandırılan değer kaydedilir ve kullanıcıyı P12.15'e döndürür. Etkin hale getirildiğinde, Airmaster™ Q1 İç sistem kontrol menüsünün P80, P81 ve P82 menüleri belirir. Not: Menü P12.15 yalnızca İSK menü erişimini aktif hale getirir. Aktif edildiğinde, menünün P80, P81 ve P82 kısımlarındaki İSK işlevinin kullanımını yapılandırın
	P12.16 ↔	İSK B SENS aralığı	İç Sistem Kontrol Basınç Sensörü aralığı. 'GİRİŞ'e basın. Gerektiği gibi yapılandırma için 'YUKARI' ve 'AŞAĞI' tuşlarını kullanın. 'GİRİŞ'e basıldığında yapılandırılan değer kaydedilir ve kullanıcıyı P12.16'ya döndürür
	P12.17 ↔	Fan SIC yüksek	Fan SIC yüksek ayarı. 'GİRİŞ'e basın. Gerektiği gibi yapılandırma için 'YUKARI' ve 'AŞAĞI' tuşlarını kullanın. 'GİRİŞ'e basıldığında yapılandırılan değer kaydedilir ve kullanıcıyı P12.17'ye döndürür Notlar: KOMP ÇIK SIC ≥ Fan SIC yüksek olduğunda, 'fan' işlevine atanan röle çıkışı aktif hale gelir
	P12.18 ↔	Fan SIC düşük	Fan SIC düşük ayarı. 'GİRİŞ'e basın. Gerektiği gibi yapılandırma için 'YUKARI' ve 'AŞAĞI' tuşlarını kullanın. 'GİRİŞ'e basıldığında yapılandırılan değer kaydedilir ve kullanıcıyı P12.18'e döndürür Notlar: KOMP ÇIK SIC ≤ Fan SIC düşük olduğunda, 'fan' işlevine atanan röle çıkışı pasif hale gelir
	P12.19 ↔	Fan çalışma süresi	Fan çalışma süresi. 'GİRİŞ'e basın. 0 ve 600 saniye arasında yapılandırma için 'YUKARI' ve 'AŞAĞI' tuşlarını kullanın. Adım = 1. 'GİRİŞ'e basıldığında yapılandırılan değer kaydedilir ve kullanıcıyı P12.19'a döndürür
	P12.20 ↔	Başlatma ekranı BMP'si	Bir güç döngüsü sırasında görüntülenen bitmap ekranlarını aktif (ON) veya pasif (OFF) etmek için kullanın. 'GİRİŞ'e basın ON ve OFF arasında yapılandırma için 'YUKARI' ve 'AŞAĞI' tuşlarını kullanın. 'GİRİŞ'e basın. Yapılandırılan değer hafızaya alınmıştır ve kullanıcı P12.20 menüsüne yönlendirilmiştir.
	P12.21 ↔	P00.03 YAP	P00.03 Kullanıcı tanımlı menü görüntüsü konfigürasyonu. 'GİRİŞ'e basın. OFF, P##.## veya diğer erişilebilir menü sayfa adı arasında yapılandırma için 'AŞAĞI' ve 'YUKARI' tuşlarını kullanın. 'GİRİŞ'e basın. Yapılandırılan değer hafızaya alınmıştır ve kullanıcı P12.21 menüsüne yönlendirilmiştir.
	P12.22 ↔	P00.04 YAP	P00.04 Kullanıcı tanımlı menü görüntüsü konfigürasyonu. 'GİRİŞ'e basın. OFF, P##.## veya diğer erişilebilir menü sayfa adı arasında yapılandırma için 'AŞAĞI' ve 'YUKARI' tuşlarını kullanın. 'GİRİŞ'e basın. Yapılandırılan değer hafızaya alınmıştır ve kullanıcı P12.22 menüsüne yönlendirilmiştir.
	P12.23 ↔	P00.05 YAP	P00.05 Kullanıcı tanımlı menü görüntüsü konfigürasyonu. 'GİRİŞ'e basın. OFF, P##.## veya diğer erişilebilir menü sayfa adı arasında yapılandırma için 'AŞAĞI' ve 'YUKARI' tuşlarını kullanın. 'GİRİŞ'e basın. Yapılandırılan değer hafızaya alınmıştır ve kullanıcı P12.23 menüsüne yönlendirilmiştir.

Değişken hız tahriği (bundan sonra DHT olarak adlandırılacaktır) ayarları DHT ve aygıt ana motoru arasındaki ilişkiyi yönetir.			
DHT ayarları	P13.01 ↩	DHT kontrol modu	DHT kontrol modlarının seçimi. 'GİRİŞ'e basın. 'DEĞ hız KTRL' veya 'Sabit hız kontrolü' arasında yapılandırma için 'YUKARI' ve 'AŞAĞI' tuşunu kullanın. 'GİRİŞ'e basın. Yapılandırılan değer hafızaya alınmıştır ve kullanıcı P13.01 menüsüne yönlendirilmiştir. Notlar: Değişken hız kontrol modunda, DHT işlevleri mevcut ve yapılandırılmış hız aralığına denk gelir Sabit hızlı kontrol modunda, DHT arasında düzenleme yapan elektronik bir dişli kutusu işlevi görür. <ul style="list-style-type: none"> • PL değişimi aygıt durumunda, OPTİMUM HIZ'a gidin • Faz değişimi aygıt durumunda, BOŞALMA HIZ'ına gidin
	P13.02	DHT hedef BAS	DHT hedef basıncı. İzin verilen değerler arasında yapılandırma için 'YUKARI' ve 'AŞAĞI' tuşlarını kullanın. Adım = 0.1 BAR (veya diğer ölçü birimi). 'GİRİŞ'e basın. Yapılandırılan değer hafızaya alınmıştır ve kullanıcı P13.02 menüsüne yönlendirilmiştir. Not: İzin verilen maksimum değer = Ekipman çıkış basıncı alarm değeri eksi 0.2 bar (veya diğer bir birim)
	P13.03 ↩	DHT MAKS hızı	Değişken hızlı tahrik maksimum hız. 'GİRİŞ'e basın. 100 ve 10,000 DDS arasında yapılandırma için 'YUKARI' ve 'AŞAĞI' tuşlarını kullanın. Adım = 100 DDS. 'GİRİŞ'e basın. Yapılandırılan değer hafızaya alınmıştır ve kullanıcı P13.03 menüsüne yönlendirilmiştir.
	P13.04 ↩	DHT MİN hız	Değişken hızlı tahrik minimum hız. 'GİRİŞ'e basın. 0 ve 9900 DDS arasında yapılandırın. Adım = 100 DDS. 'GİRİŞ'e basın. Yapılandırılan değer hafızaya alınmıştır ve kullanıcı P13.04 menüsüne yönlendirilmiştir.
	P13.05 ↩	DHT OPT hız	Değişken hızlı tahrik optimum hız. 'GİRİŞ'e basın. 100 ve 10,000 DDS arasında yapılandırın. Adım = 100 DDS. 'GİRİŞ'e basın. Yapılandırılan değer hafızaya alınmıştır ve kullanıcı P13.05 menüsüne yönlendirilmiştir. Not: Değişken hızlı tahrik optimum hız, Airbus485™ ağ protokolü yoluyla Metacentre™ sistem denetleyicileri için optimum aygıt hızını tahmin etmek için kullanılır. Bu parametreyi ve kendisinin akıllı yazılım algoritmalarını kullanarak, Metacentre™ sistem denetleyicileri Airmaster™ aygıt denetleyicilerini içeren çoklu değişkenli tahrik aygıtlarının kullanımını optimize edebilmektedir..
	P13.06 ↩	DHT boşaltma hızı	Değişken hızlı tahrik boşaltma hızı. Aygıt boşaltma durumuna geçtiğinde kullanılan tahrik hızı. 'GİRİŞ'e basın. 0 ve 9900 DDS arasında yapılandırın. Adım = 100 DDS. 'GİRİŞ'e basın. Yapılandırılan değer hafızaya alınmıştır ve kullanıcı P13.07 menüsüne yönlendirilmiştir.
	P13.07	DHT hızı DDS	Değişken hızlı tahrik hızı DDS. Düzenlenemez. Değişken hızlı tahriğe Airmaster Q1™ PID çıkışı.
	P13.08	DHT çıkış AKIM	Değişken hızlı tahrik çıkış akımı. Düzenlenemez. Değişken hızlı tahriğe Airmaster Q1™ PID çıkışı.
	P13.09 ↩	DHT B faktörü	Değişken hızlı tahrik oransal dönüş faktörü (Aşağıdaki şekle bakın). 'GİRİŞ'e basın. 0 ve 100 arasında yapılandırın. 'GİRİŞ'e basın. Yapılandırılan değer hafızaya alınmıştır ve kullanıcı P13.09 menüsüne yönlendirilmiştir.

DHT ayarları	P13.10 ↩	DHT E faktörü	Değişken hızlı tahrik entegrasyon faktörü (Aşağıdaki şekle bakın). 'GİRİŞ'e basın. 0 ve 100 arasında yapılandırın. 'GİRİŞ'e basın. Yapılandırılan değer hafızaya alınmıştır ve kullanıcı P13.10 menüsüne yönlendirilmiştir.
	P13.11 ↩	DHT T faktörü	Değişken hızlı tahrik türev faktörü (Aşağıdaki şekle bakın). 'GİRİŞ'e basın. 0 ve 100 arasında yapılandırın. 'GİRİŞ'e basın. Yapılandırılan değer hafızaya alınmıştır ve kullanıcı P13.11 menüsüne yönlendirilmiştir.
	P13.12	DHT hızı %'si	Değişken hızlı tahrik hız %'si. Düzenlenemez. Değişken hızlı tahriğe Airmaster Q1™ PID çıkışı.
	P13.13 ↩	DHT MAKS DDS oranı	Değişken hızlı tahrik maksimum çıkış hızı. 'GİRİŞ'e basın. %5 ve %100 arasında yapılandırın. Adım = 1%. 'GİRİŞ'e basın. Yapılandırılan değer hafızaya alınmıştır ve kullanıcı P13.13 menüsüne yönlendirilmiştir.
	P13.25 ↩	Atlama Hz 1 düşük	DHT atlama frekansı 1 düşük ayar noktası. 'GİRİŞ'e basın. OFF (KAPALI) ve 100 Hz arasında yapılandırın. Adım = 1 'GİRİŞ'e basın. Yapılandırılan değer hafızaya alınmıştır ve kullanıcı P13.25 menüsüne yönlendirilmiştir. Notlar: Mantıksal atlama frekansı düşük ve yüksek ayar değeri kısıtlamaları geçerlidir. Atlama frekansı 1 düşük ayar noktası OFF'tan (KAPALI) daha büyük bir değere ayarlanmışsa, atlama frekansı 1 yüksek menüsü ve atlama frekansı 2 düşük menüsü belirir. Atlama frekansı 2 düşük ayar noktası OFF'tan (KAPALI) daha büyük bir değere ayarlanmışsa, atlama frekansı 2 yüksek menüsü ve atlama frekansı 3 düşük menüsü belirir. Yapılandırılabilen toplam 3 atlama frekansı aralığı bulunmaktadır.
	P13.26 ↩	Atlama Hz 1 yüksek	DHT atlama frekansı 1 yüksek ayar noktası. 'GİRİŞ'e basın. Atlama Hz 1 düşük + 1 ve 100 Hz arasında yapılandırın. Adım = 1. 'GİRİŞ'e basın. Yapılandırılan değer hafızaya alınmıştır ve kullanıcı P13.26 menüsüne yönlendirilmiştir.
	P13.27 ↩	Atlama Hz 2 düşük	DHT atlama frekansı 2 düşük ayar noktası. 'GİRİŞ'e basın. OFF (KAPALI), Atlama Hz 1 yüksek +2 ve 100 Hz arasında yapılandırın. Adım = 1 'GİRİŞ'e basın. Yapılandırılan değer hafızaya alınmıştır ve kullanıcı P13.27 menüsüne yönlendirilmiştir.
	P13.28 ↩	Atlama Hz 2 yüksek	DHT atlama frekansı 2 yüksek ayar noktası. 'GİRİŞ'e basın. Atlama Hz 2 düşük + 1 ve 100 Hz arasında

DHT ayarları			yapılandırın. Adım = 1 'GİRİŞ'e basın. Yapılandırılan değer hafızaya alınmıştır ve kullanıcı P13.28 menüsüne yönlendirilmiştir.
	P13.29 ↩	Atlama Hz 3 düşük	DHT atlama frekansı 3 düşük ayar noktası. 'GİRİŞ'e basın. OFF (KAPALI), Atlama Hz 2 yüksek +2 ve 100 Hz arasında yapılandırın. Adım = 1 'GİRİŞ'e basın. Yapılandırılan değer hafızaya alınmıştır ve kullanıcı P13.29 menüsüne yönlendirilmiştir.
	P13.30 ↩	Atlama Hz 3 yüksek	DHT atlama frekansı 3 yüksek ayar noktası. 'GİRİŞ'e basın. Atlama Hz 3 düşük + 1 ve 100 Hz arasında yapılandırın. Adım = 1 'GİRİŞ'e basın. Yapılandırılan değer hafızaya alınmıştır ve kullanıcı P13.30 menüsüne yönlendirilmiştir.
Motor koruma	<p>Motor koruma, Airmaster™ Q1'in Gelişmiş Güç İzleme özelliğini bir parçasıdır. Gelişmiş güç izleme, iki şekilde sağlanmaktadır. Birincisi, frekans ve faz koruma yüksek voltaj faz bağlantısı (X12) yoluyla sağlanır. Bu özelliğin detaylı bir açıklaması için Menü P16 ve P17'ye bakın. İkincisi olarak, faz açısı, düşük akım algılaması, rotor kilitleme aşırı yük ve faz dengesizliği koruma sağlanır. Menü P14 bu özellikleri detaylı bir şekilde açıklamaktadır.</p> <p>Kombine, Gelişmiş Güç İzleme özelliği, ana motor ve motor aşırı yük koruması, akım sensörü ve/ya kablo hatası koruması ile birlikte aygıtın fan motoru için Trip Class 10A'ya eşit koruma sağlar.</p>		
	P14.01 ↩	Ana MTR koruma	'GİRİŞ'e basın. ON (Açık) veya OFF (Kapalı) arasında yapılandırma için 'YUKARI' ve 'AŞAĞI' tuşlarını kullanın. 'GİRİŞ'e basın. Yapılandırılan değer hafızaya alınmıştır ve kullanıcı P14.01 menüsüne yönlendirilmiştir.
	P14.02 ↩	Fan MTR koruma	'GİRİŞ'e basın. ON (Açık) veya OFF (Kapalı) arasında yapılandırma için 'YUKARI' ve 'AŞAĞI' tuşlarını kullanın. 'GİRİŞ'e basın. Yapılandırılan değer hafızaya alınmıştır ve kullanıcı P14.02 menüsüne yönlendirilmiştir.
	P14.03 ↩	Ana MTR NOM AKIM	Ana motor nominal akımı aşağıda açıklanmıştır. 'GİRİŞ'e basın. 5.0Amps ve 1000 Amps arasında yapılandırma için 'YUKARI' ve 'AŞAĞI' tuşlarını kullanın. Adım = 0.1A. 'GİRİŞ'e basın. Yapılandırılan değer hafızaya alınmıştır ve kullanıcı P14.03 menüsüne yönlendirilmiştir.
	P14.04 ↩	Ana MTR SDGSF	Ana motor star delta geçiş süresi faktörü aşağıda açıklanmıştır. 'GİRİŞ'e basın. 1.1 ve 3.0 arasında yapılandırma için 'YUKARI' ve 'AŞAĞI' tuşlarını kullanın. Adım = 0.1. 'GİRİŞ'e basın. Yapılandırılan değer hafızaya alınmıştır ve kullanıcı P14.04 menüsüne yönlendirilmiştir. (Aşağıdaki örneğe bakın)
	P14.05 ↩	Ana MTR ROT KLT	Ana motor rotor kilitleme aşağıda açıklanmıştır. 'GİRİŞ'e basın. Kapalı (yani gerekli değil), ve 5.0 arasında yapılandırma için 'YUKARI' ve 'AŞAĞI' tuşlarını kullanın. Adım = 0.1. 'GİRİŞ'e basın. Yapılandırılan değer hafızaya alınmıştır ve kullanıcı P14.05 menüsüne yönlendirilmiştir.
	P14.06 ↩	Ana MTR FAZ DENG SZ	Ana motor faz dengesizliği aşağıda açıklanmıştır. 'GİRİŞ'e basın. %5 ve %40 arasında yapılandırma için 'YUKARI' ve 'AŞAĞI' tuşlarını kullanın. 'GİRİŞ'e basın. Yapılandırılan değer hafızaya alınmıştır ve kullanıcı P14.06 menüsüne yönlendirilmiştir.
	P14.07 ↩	Fan MTR NOM AKIM	Fan motoru nominal akımı aşağıda açıklanmıştır. Fan motoru nominal akımı. 'GİRİŞ'e basın. 0.50Amps ve 100Amps arasında yapılandırma için 'YUKARI' ve 'AŞAĞI' tuşlarını kullanın. Adım = 0,01A. 'GİRİŞ'e basın. Yapılandırılan değer hafızaya alınmıştır ve kullanıcı P14.07 menüsüne yönlendirilmiştir. (Aşağıdaki örneğe bakın)
	P14.08 ↩	Fan MTR AŞYK ÖNL	Fan motoru aşırı yük önleme zamanı. Fan motoru aşırı yüklenme önleme zamanı sırasında ölçülen akım değerini önlemek için kullanılır. Not: Fan motoru aşırı yüklenme önleme zamanı bir fan motoru başlama olayının ardından başlar. 'GİRİŞ'e basın. 1 saniye ve 10 saniye arasında yapılandırma için 'YUKARI' ve 'AŞAĞI' tuşlarını kullanın. Adım = 0.1 saniye. 'GİRİŞ'e basın. Yapılandırılan değer hafızaya alınmıştır ve

Motor koruma	kullanıcı P14.08 menüsüne yönlendirilmiştir.
	<p>Motor nominal akımının belirlenmesi:</p> <p>Motor koruma özelliğinin etkili bir şekilde işlev göstermesi için, ana motor nominal akımının P14.03'te ve fan motoru nominal akımının da P14.07'de yapılandırılması önemlidir.</p> <p>P14.07. Motor nominal akımı aşağıdaki gibi hesaplanabilir...</p> <p>İlk olarak, ilgili motor (mesela ana motor ve/ya geçerli olduğunda fan motoru) için nominal motor kW oranını, servis faktörünü (eğer varsa), güç faktörü cos phi'sini ve hat voltajını belirleyin.</p> <p>Çünkü AT'ler sadece 3 fazın birinde yerleştirilir, biz hesabımıza 1.73'ü (3'ün kare kökü) katacağız Bu nedenle, örneğin 37kW'lık nominal motor oranına, 1.05'lik servis faktörüne, 0.85'lik güç faktörü cos phi'sine ve 400 voltluk hat gerilimine sahip bir ana motor için, nominal akım şuna eşit olur:</p> $(37kW * 1.05) / (400V * 0.85 * 1.73) = 66 \text{ AMP}$ <p>Bu nedenle, örneğin 1.1kW'lık nominal motor oranına, 1.05'lik servis faktörüne, 0.85'lik güç faktörü cos phi'sine ve 400 voltluk hat gerilimine sahip bir fan motoru için, nominal akım şuna eşit olur:</p> $(1.1kW * 1.05) / (400V * 0.85 * 1.73) = 2 \text{ AMP}$ <p>A.T. seçimi ve fiziksel konum:</p> <p>A.T. Seçimi:</p> <p>5 AMP'den 650 AMP'ye kadar kapsamlı bir A.T. aralığı mevcuttur.</p> <p>Ölçülen nominal akımın A.T. oranının %40'ından daha az olduğu bir A.T.'ü seçmeyin. Mevcut A.T. aralığı iki seçeneğin mümkün olduğu %40 ve %50 arasında kesişmektedir.</p> <p>Gerektiğinde daha fazla doğruluk için A.T.'dan geçen akım kablosunu sarın (1 x = akım, 2 x = 2 x akım, 3 x = 3 x akım vb.)</p> <p>Ana motor:</p> <p>Ana motor A.T.'ü (2) delta durumundaki hat akımından 1.73 kez daha düşük olan faz akımı üzerine yerleştirilir. Buna göre hesaplamasını yapın! Yukarıdaki örneğimizi kullanacak olursak, $66A / 1.73 = 38 \text{ AMP}$ bu nedenle 40 AMP A.T. seçmek doğru olacaktır.</p> <p>Fan motoru:</p> <p>Fan motoru A.T. (1) hat akımı üzerine yerleştirilir böylelikle ölçülen akımda azalma olmaz. Tekrar yukarıdaki örneğimizi kullanacak olursak, fan akımı 2 AMP'dir bu nedenle 5 AMP'lik bir A.T.'ü seçmek doğru olacaktır. Ölçülen nominal akım, A.T.'ü oranının %40'ı olduğundan dolayı, daha fazla doğruluk için A.T. yoluyla hat akımını iki kere sarmak mümkündür (ölçülen hat akımını 4 AMP'e çıkararak)</p>

Not: A.T.'ünden akımı döndürürken veya sararken, Menü P19'daki eşleşen sarma parametresini ayarlamayı unutmayın.

Not: Ana motor ve fan motoru A.T.'ü fiziksel konumu hakkında kapsamlı bir kılavuz için Airmaster™ Q1 kurulum kılavuzuna bakın

Rotor kilitleme ve aşırı yük koruma:

Rotor kilitleme ve aşırı yük koruma asla eş zamanlı olarak aktif olmaz!

Bir motor başlatma olayı sırasında, rotor koruması P14.04'teki star delta geçiş süresi faktörü parametresi tarafından belirlenen bir zaman faktörü için aktif hale gelir. Yukarıda bahsedilen zaman periyodunun ardından, rotor kilitleme koruması pasif hale gelir ve aşırı yük koruması aynı anda aktif olacaktır.

Rotor kilitleme koruması (gelişmiş motor başlatma olayı koruması sağlayan):

Başlatma akımı çok yüksek olduğunda, rotor kilitleme koruması derhal ana motoru durduracaktır. Koruma, ana motor ilk olarak başlatıldığında ve/ya bir ana motor star-delta geçiş olayı sırasında gerçekleşen akım piklerine izin vermesi için 2 saniyelik bir gecikme süresine sahiptir.

Aşağıdaki metot sadece rehberlik amacıyla verilmiştir! Menü P14.05'teki ana motor ROT kilitleme parametresi için bir parametre değeri belirlemek amacıyla kullanılabilir. Herhangi bir şüphe durumunda, ürün sağlayıcınız ile iletişime geçin.

**Motor
koruma**

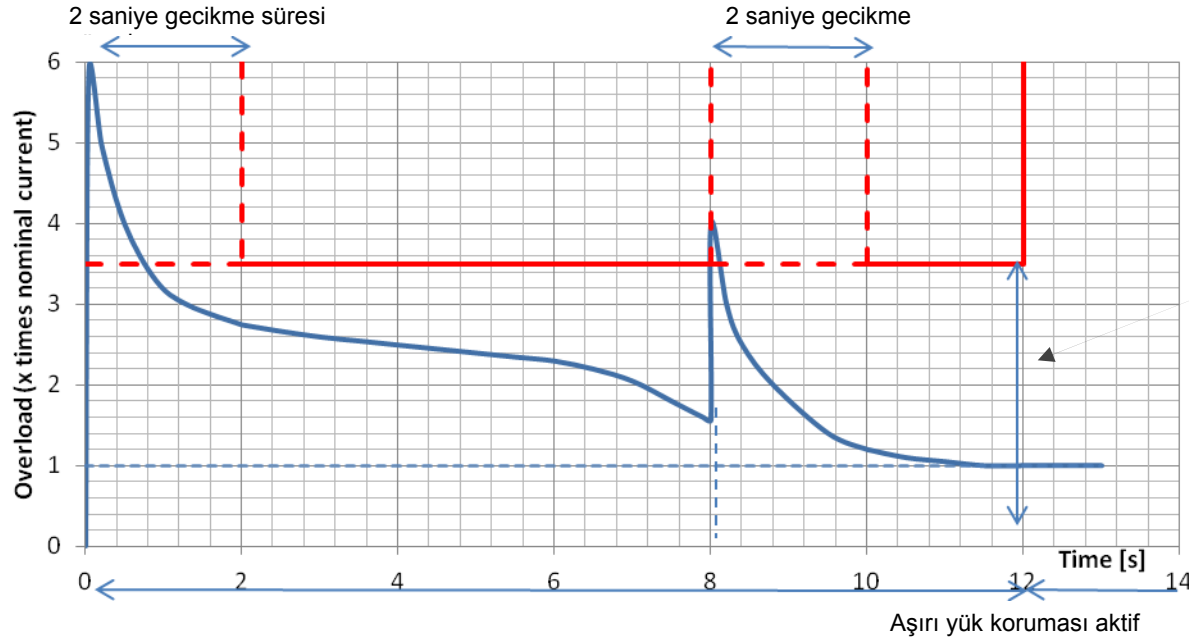

Ana motor rotor
kilitleme koruma
seviyesi
(Parametre P14.05)

Tipik parametre değerleri 2.5 ve 4 arasındadır. Bir parametre değerini belirlemenin basit bir yöntemi, bir ana motor ROT kilitleme acil durdurma olayı gerçekleşene kadar parametre değerini yavaş yavaş azaltmaktır. Bir parametre değerini belirlemek için bu metodu kullanırken motorun SOĞUK olması gereklidir. Belirledikten sonra, genel aşınma ve eskime, filtre tıkanmaları ve düşük aygıt yağ sıcaklığından kaynaklanan performans değişimini telafi için parametre değerini daha yükseğe (örneğin 1.0 ekleyin) ayarlayabilirsiniz.

Aşırı yük koruması (sürekli motor aşırı yük koruması sağlayan):

Star delta geçiş süre faktörü periyodunun ardından, ana motora ait aşırı yüklemeye koruması aktif hale gelir. Fan motoru aşırı yüklemeye önleme periyodunun ardından, fan motoruna ait aşırı yük koruma aktif hale gelir. Fan motoru aşırı yük önleme, bir fan motoru başlatma olayı sırasında gerçekleşebilen akım piklerine izin vermesi için amaçlanmıştır.

Aşırı yük korumasının özelliklerini yapılandırmak zorunlu değildir. Bunun yerine, aşırı yük koruması ayrı motor ve aşağıdakiler için yapılandırılan nominal akımı kullanan Airmaster™ Q1 tarafından belirlenir.

Aşırı Yük Koruma Özelliği

Motor
koruma

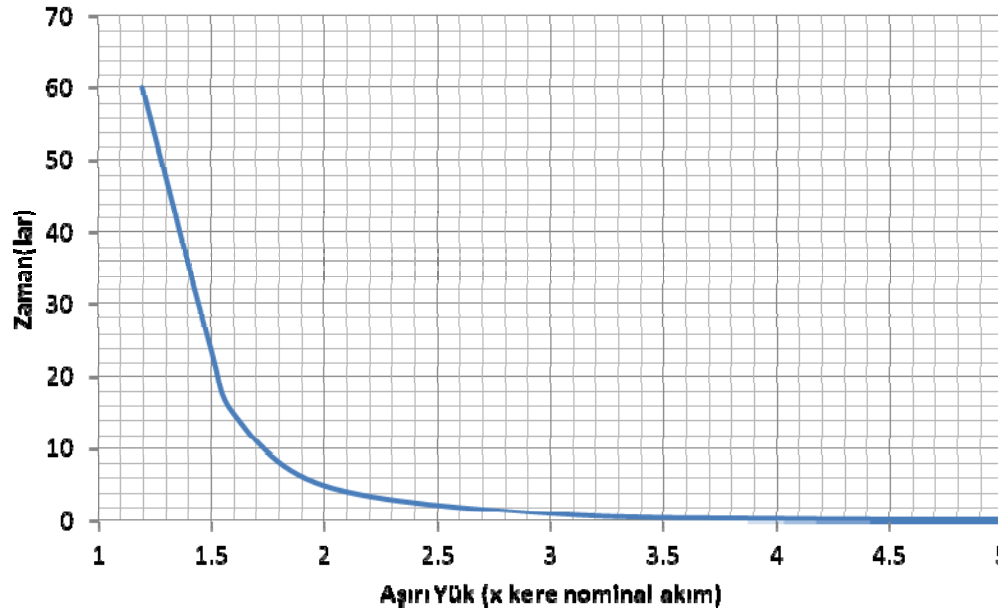

Aşırı yük faktörü	Zaman [lar]
1,2	60
1,3	48
1,5	24
1,6	15
2	5
3	1
4	0,25
5	0,1

Düşük akım algılaması:

Konfigürasyon gerekli değildir! 2 saniyelik gecikme süresinin ardından, Airmaster™ Q1 herhangi bir çalışma durumundaki akımın varlığını izler. Eğer algılanan

<p>Motor koruma</p>	<p>akım, nominal motor akımının %20'sinden daha azsa, Airmaster™ Q1 bunu anormal düşük akım durumu olarak tespit edecek ve acil bir durdurma olayı gerçekleşecektir.</p> <p>Not: %20, gürültüyü filtrelemek için yeterince yüksek ve bir hata olarak (yüksüz çalışma akımı gibi) düşük çalışma akımını bildirmeyi önlemek için yeterince düşük bir değerdir.</p> <p>Ana motor faz dengesizliği koruması:</p> <p>Her bir fazda ölçülen değerlerin eşit olması gereklidir. Ana motor faz dengesizliği ölçülen faz değerindeki herhangi bir sapmayı ölçmektedir. Eğer bu 3 fazın herhangi birindeki ölçülen değer yapılandırılan değerden (bir yüzde olarak yapılandırılan) daha fazla sapma gösterirse, acil bir durdurma olayı gerçekleşecektir.</p> <p>Ana motor faz açısı koruması:</p> <p>Konfigürasyon gerekli değildir! Airmaster™ Q1, Faz 1, 2, 3 ve eşleşen faz açısının ardışık kullanımını gözlemler.</p> <p>L1 = 0° L2 faz açısı = 100° ve 140° L3 faz açısı = 220° ve 260°</p> <p>Bir faz açısı hatası gerçekleştiğinde ve acil durdurma durumu yapılandırıldığında, acil bir durdurma olayı gerçekleşecektir.</p> <p>Akım sensörü veya kablo hatası koruması:</p> <p>İlgili motor çalışırken ölçülen akım nominal akımın %20'sinden daha düşükse, Airmaster™ Q1, bir akım sensörü hatasını veya bir kablo hatasının varlığını varsayacaktır.</p>							
<p>Önlemler</p>	<p>Airmaster™ Q1, aygıtın herhangi bir çalışma durumuna geçmesini kısıtlayan menü ile yapılandırılabilen çeşitli önlemlere sahiptir.</p> <table border="1" data-bbox="371 1027 2110 1391"> <tr> <td data-bbox="371 1027 607 1169"> <p>P15.01 ↩</p> </td> <td data-bbox="607 1027 913 1169"> <p>Kullanıcı</p> </td> <td data-bbox="913 1027 2110 1169"> <p>Kullanıcı önlemesi, kullanıcıların cihazın çalışmasını istediklerinde durdurmaları için tasarlanmıştır</p> <p>'GİRİŞ'e basın. ON (Açık) veya OFF (Kapalı) arasında yapılandırma için 'YUKARI' ve 'AŞAĞI' tuşlarını kullanın. 'GİRİŞ'e basın. Yapılandırılan değer hafızaya alınmıştır ve kullanıcı P15.01 menüsüne yönlendirilmiştir.</p> </td> </tr> <tr> <td data-bbox="371 1169 607 1391"> <p>P15.02 ↩</p> </td> <td data-bbox="607 1169 913 1391"> <p>Kapak açık</p> </td> <td data-bbox="913 1169 2110 1391"> <p>Bazı aygıtlar, aygıt muhafaza kapağının/kapaklarının kapalı olmasını gerektirmektedir. Aygıt muhafaza kapakları açıkken çalışmayı önlemesi için Kapak Açık önlemesi kullanılabilir. Kapak açık önlemesi bir referans durumu olarak atanmış dijital bir girişi kullanmaktadır.</p> <p>Dijital bir giriş 'kapak açık'a atanırsa (dijital giriş atamasına bakın), dijital giriş bir çalışma olayı sırasında herhangi bir alarm durumundaysa aygıtın çalışmasını önlemesi için kapak açık önlemesi kullanılabilir.</p> <p>'GİRİŞ'e basın. ON (Açık) veya OFF (Kapalı) arasında yapılandırma için 'YUKARI' ve 'AŞAĞI' tuşlarını</p> </td> </tr> </table>		<p>P15.01 ↩</p>	<p>Kullanıcı</p>	<p>Kullanıcı önlemesi, kullanıcıların cihazın çalışmasını istediklerinde durdurmaları için tasarlanmıştır</p> <p>'GİRİŞ'e basın. ON (Açık) veya OFF (Kapalı) arasında yapılandırma için 'YUKARI' ve 'AŞAĞI' tuşlarını kullanın. 'GİRİŞ'e basın. Yapılandırılan değer hafızaya alınmıştır ve kullanıcı P15.01 menüsüne yönlendirilmiştir.</p>	<p>P15.02 ↩</p>	<p>Kapak açık</p>	<p>Bazı aygıtlar, aygıt muhafaza kapağının/kapaklarının kapalı olmasını gerektirmektedir. Aygıt muhafaza kapakları açıkken çalışmayı önlemesi için Kapak Açık önlemesi kullanılabilir. Kapak açık önlemesi bir referans durumu olarak atanmış dijital bir girişi kullanmaktadır.</p> <p>Dijital bir giriş 'kapak açık'a atanırsa (dijital giriş atamasına bakın), dijital giriş bir çalışma olayı sırasında herhangi bir alarm durumundaysa aygıtın çalışmasını önlemesi için kapak açık önlemesi kullanılabilir.</p> <p>'GİRİŞ'e basın. ON (Açık) veya OFF (Kapalı) arasında yapılandırma için 'YUKARI' ve 'AŞAĞI' tuşlarını</p>
<p>P15.01 ↩</p>	<p>Kullanıcı</p>	<p>Kullanıcı önlemesi, kullanıcıların cihazın çalışmasını istediklerinde durdurmaları için tasarlanmıştır</p> <p>'GİRİŞ'e basın. ON (Açık) veya OFF (Kapalı) arasında yapılandırma için 'YUKARI' ve 'AŞAĞI' tuşlarını kullanın. 'GİRİŞ'e basın. Yapılandırılan değer hafızaya alınmıştır ve kullanıcı P15.01 menüsüne yönlendirilmiştir.</p>						
<p>P15.02 ↩</p>	<p>Kapak açık</p>	<p>Bazı aygıtlar, aygıt muhafaza kapağının/kapaklarının kapalı olmasını gerektirmektedir. Aygıt muhafaza kapakları açıkken çalışmayı önlemesi için Kapak Açık önlemesi kullanılabilir. Kapak açık önlemesi bir referans durumu olarak atanmış dijital bir girişi kullanmaktadır.</p> <p>Dijital bir giriş 'kapak açık'a atanırsa (dijital giriş atamasına bakın), dijital giriş bir çalışma olayı sırasında herhangi bir alarm durumundaysa aygıtın çalışmasını önlemesi için kapak açık önlemesi kullanılabilir.</p> <p>'GİRİŞ'e basın. ON (Açık) veya OFF (Kapalı) arasında yapılandırma için 'YUKARI' ve 'AŞAĞI' tuşlarını</p>						

			<p>kullanın. 'GİRİŞ'e basın. Yapılandırılan değer hafızaya alınmıştır ve kullanıcı P15.02 menüsüne yönlendirilmiştir.</p> <p>Not: Kapak açık önleme özelliğinin etkin olabilmesi için, 'kapak açık' için dijital bir girişin yapılandırılması gereklidir</p>
P15.03 ←	Düşük sıcaklık		<p>Aşırı ambiyans durumları sırasında başlatmayı önlemek için, düşük sıcaklık önleme özelliği kullanılabilir. Düşük sıcaklık önleme özelliği, bir referans durumu olarak KOMP ÇIK SIC sensörü değerini kullanır.</p> <p>'GİRİŞ'e basın. -20°C ve +10°C (veya seçilebilir diğer ölçü birimi) arasında yapılandırmak için 'YUKARI' ve 'AŞAĞI' tuşlarını kullanın. 'GİRİŞ'e basın. Yapılandırılan değer hafızaya alınmıştır ve kullanıcı P15.03 menüsüne yönlendirilmiştir.</p>
P15.04 ←	İÇ BAS yüksek		<p>Aşırı iç basınç mevcut olduğunda başlatmayı önlemek için, 'iç basınç yüksek' önlemesi kullanılabilir. İç basınç yüksek önlemesi, bir referans durumu olarak iç basınç sensörü değerini kullanır.</p> <p>'GİRİŞ'e basın. 0.1 BAR ve 2.0 BAR (veya seçilebilir diğer ölçü birimi) arasında yapılandırmak için 'YUKARI' ve 'AŞAĞI' tuşlarını kullanın. 'GİRİŞ'e basın. Yapılandırılan değer hafızaya alınmıştır ve kullanıcı P15.04 menüsüne yönlendirilmiştir.</p>
Airmaster™ Q1 çeşitli menüden yapılandırılabilen UYARI ALARMI ve ACİL DURDURMA ALARMI durumlarına sahiptir.			
P16.01 ←	Servis saati 1		<p>Servis saati 1 uyarı alarmı. 'GİRİŞ'e basın. 0 ve 10,000 saat arasında yapılandırma için 'YUKARI' ve 'AŞAĞI' tuşlarını kullanın. Adım = 100 saat. Varsayılan = 2,000. 'GİRİŞ'e basın. Yapılandırılan değer hafızaya alınmıştır ve kullanıcı P16.01 menüsüne yönlendirilmiştir.</p> <p>Not: İşlev göstermesi için, parametrenin menü P11 - Ekip ayarları 2'de etkin olması gereklidir!</p>
P16.02 ←	Servis saati 2		<p>Servis saati 2 uyarı alarmı. 'GİRİŞ'e basın. 0 ve 10,000 saat arasında yapılandırma için 'YUKARI' ve 'AŞAĞI' tuşlarını kullanın. Adım = 100 saat. Varsayılan = 2,000. 'GİRİŞ'e basın. Yapılandırılan değer hafızaya alınmıştır ve kullanıcı P16.02 menüsüne yönlendirilmiştir.</p> <p>Not: İşlev göstermesi için, parametrenin menü P11 - Ekip ayarları 2'de etkin olması gereklidir!</p>
P16.03 ←	Servis saati 3		<p>Servis saati 3 uyarı alarmı. 'GİRİŞ'e basın. 0 ve 10,000 saat arasında yapılandırma için 'YUKARI' ve 'AŞAĞI' tuşlarını kullanın. Adım = 100 saat. Varsayılan = 2,000. 'GİRİŞ'e basın. Yapılandırılan değer hafızaya alınmıştır ve kullanıcı P16.03 menüsüne yönlendirilmiştir.</p> <p>Not: İşlev göstermesi için, parametrenin menü P11 - Ekip ayarları 2'de etkin olması gereklidir!</p>
P16.04 ←	Servis saati 4		<p>Servis saati 4 uyarı alarmı. 'GİRİŞ'e basın. 0 ve 10,000 saat arasında yapılandırma için 'YUKARI' ve 'AŞAĞI' tuşlarını kullanın. Adım = 100 saat. Varsayılan = 2,000. 'GİRİŞ'e basın. Yapılandırılan değer hafızaya alınmıştır ve kullanıcı P16.04 menüsüne yönlendirilmiştir.</p> <p>Not: İşlev göstermesi için, parametrenin menü P11 - Ekip ayarları 2'de etkin olması gereklidir!</p>
P16.05 ←	Servis saati 5		<p>Servis saati 5 uyarı alarmı. 'GİRİŞ'e basın. 0 ve 10,000 saat arasında yapılandırma için 'YUKARI' ve 'AŞAĞI' tuşlarını kullanın. Adım = 100 saat. Varsayılan = 2,000. 'GİRİŞ'e basın. Yapılandırılan değer hafızaya</p>

Uyarılar / ACL durdurma alarmları			alınmıştır ve kullanıcı P16.05 menüsüne yönlendirilmiştir. Not: İşlev göstermesi için, parametrenin menü P11 - Ekip ayarları 2'de etkin olması gereklidir!
	P16.06 ↩	Servis saati 6	Servis saati 6 uyarı alarmı. 'GİRİŞ'e basın. 0 ve 10,000 saat arasında yapılandırma için 'YUKARI' ve 'AŞAĞI' tuşlarını kullanın. Adım = 100 saat. Varsayılan = 2,000. 'GİRİŞ'e basın. Yapılandırılan değer hafızaya alınmıştır ve kullanıcı P16.06 menüsüne yönlendirilmiştir. Not: İşlev göstermesi için, parametrenin menü P11 - Ekip ayarları 2'de etkin olması gereklidir!
	P16.07 ↩	Servis saati 7	Servis saati 7 uyarı alarmı. 'GİRİŞ'e basın. 0 ve 10,000 saat arasında yapılandırma için 'YUKARI' ve 'AŞAĞI' tuşlarını kullanın. Adım = 100 saat. Varsayılan = 2,000. 'GİRİŞ'e basın. Yapılandırılan değer hafızaya alınmıştır ve kullanıcı P16.07 menüsüne yönlendirilmiştir. Not: İşlev göstermesi için, parametrenin menü P11 - Ekip ayarları 2'de etkin olması gereklidir!
	P16.08 ↩	Servis saati 8	Servis saati 8 uyarı alarmı. 'GİRİŞ'e basın. 0 ve 10,000 saat arasında yapılandırma için 'YUKARI' ve 'AŞAĞI' tuşlarını kullanın. Adım = 100 saat. Varsayılan = 2,000. 'GİRİŞ'e basın. Yapılandırılan değer hafızaya alınmıştır ve kullanıcı P16.08 menüsüne yönlendirilmiştir. Not: İşlev göstermesi için, parametrenin menü P11 - Ekip ayarları 2'de etkin olması gereklidir!
	P16.09 ↩	Haftalık bakım	Haftalık bakım uyarı alarmı. Alt menü P16.09.##'a erişim için 'GİRİŞ'e basın. Not: İşlev göstermesi için, parametrenin menü P11 - Ekip ayarları 2'de etkin olması gereklidir!
	P16.09.01 ↩	OTO bakım PLN	Sonraki servisi/bakımı otomatik planla. 'GİRİŞ'e basın. 'EVET'i seçmek için 'YUKARI' ve 'AŞAĞI' tuşlarını kullanın. 'GİRİŞ'e basın. Sonraki haftalık servis kronolojik olarak yapılandırılmıştır. Not: Oto planlama özelliği P16.09.02 ~ P16.09.05'te yapılandırılan mevcut değerlere 7 takvim günü ekler.
	P16.09.02 ↩	Yıl	Bir sonraki bakımın Yılını manüel olarak yapılandırın. 'GİRİŞ'e basın. 'Yıl'ı yapılandırma için 'YUKARI' ve 'AŞAĞI' tuşlarını kullanın, 'GİRİŞ'e basın. Yapılandırılan değer güncellenmiştir ve kullanıcı P16.09.02 menüsüne döndürülmüştür.
	P16.09.03 ↩	Ay	Bir sonraki bakımın Ayını manüel olarak yapılandırın. 'GİRİŞ'e basın. 'Ay'ı yapılandırma için 'YUKARI' ve 'AŞAĞI' tuşlarını kullanın, 'GİRİŞ'e basın. Yapılandırılan değer güncellenmiştir ve kullanıcı P16.09.03 menüsüne döndürülmüştür.
	P16.09.04 ↩	Gün	Bir sonraki bakımın Gününü manüel olarak yapılandırın. 'GİRİŞ'e basın. 'Gün'ü yapılandırma için 'YUKARI' ve 'AŞAĞI' tuşlarını kullanın, 'GİRİŞ'e basın. Yapılandırılan değer güncellenmiştir ve kullanıcı P16.09.04 menüsüne döndürülmüştür.
	P16.09.05 ↩	Zaman	Bir sonraki bakımın Zamanını manüel olarak yapılandırın. 'GİRİŞ'e basın. 'Zaman'ı yapılandırma için 'YUKARI' ve 'AŞAĞI' tuşlarını kullanın, 'GİRİŞ'e basın. Yapılandırılan değer güncellenmiştir ve kullanıcı P16.09.05 menüsüne döndürülmüştür.
P16.09.06 ↩	Değişiklikleri kaydet	'GİRİŞ'e basın. Yapılandırılan değer hafızaya alınmıştır ve kullanıcı P16.09 menüsüne yönlendirilmiştir.	
P16.10 ↩	Yıllık bakım	Yıllık bakım uyarı alarmı. Alt menü P16.10.##'a erişim için 'GİRİŞ'e basın. Not: İşlev göstermesi için, parametrenin menü P11 - Ekip ayarları 2'de etkin olması gereklidir!	

Uyarılar / ACL durdurma alarmları			Not: Yıl, Ay, Gün ve Zaman konfigürasyonundan sonraki prosedür yukarıda açıklanmıştır!
	P16.11 ↩	İki Yıllık bakım	İki Yıllık bakım uyarı alarmı. Alt menü P16.11.##'a erişim için 'GİRİŞ'e basın. Not: İşlev göstermesi için, parametrenin menü P11 - Ekip ayarları 2'de etkin olması gereklidir! Not: Yıl, Ay, Gün ve Zaman konfigürasyonundan sonraki prosedür yukarıda açıklanmıştır!
	P16.12 ↩	KOMP ÇIKIŞ SIC	Analog tip (Menü P12.12'ye bakın): Aygıt 'kompresör motoru' çıkış sıcaklığı uyarı alarmı. 'GİRİŞ'e basın. KAPALI (yani gerekli değil), 70°C ve 240°C (veya seçilebilir diğer ölçü birimi) arasında yapılandırmak için 'YUKARI' ve 'AŞAĞI' tuşlarını kullanın. Adım = 1 'GİRİŞ'e basın. Yapılandırılan değer hafızaya alınmıştır ve kullanıcı P16.12 menüsüne yönlendirilmiştir. Dijital tip (Menü P12.12'ye bakın): Aygıt 'kompresör motoru' çıkış sıcaklığı uyarı alarmı. 'GİRİŞ'e basın. OFF (KAPALI) ve ON (AÇIK) arasında yapılandırın. 'GİRİŞ'e basın. Yapılandırılan değer hafızaya alınmıştır ve kullanıcı P16.12 menüsüne yönlendirilmiştir.
	P16.13 ↩	EKİP ÇIKIŞ BAS	Ekipman çıkış basıncı uyarı alarmı. 'GİRİŞ'e basın. KAPALI (OFF), izin verilen maksimum değer arasında yapılandırma için 'YUKARI' ve 'AŞAĞI' tuşlarını kullanın. Adım = 0.1 BAR (veya diğer ölçü birimi). 'GİRİŞ'e basın. Yapılandırılan değer hafızaya alınmıştır ve kullanıcı P16.13 menüsüne yönlendirilmiştir. Not: İzin verilen minimum değer = Boşaltma basıncı üzerindeki 0.1 BAR (veya diğer ölçü birimi) Not: İzin verilen maksimum değer = Ekipman çıkış basıncı acil durdurma değeri altındaki 0.1 BAR (veya diğer ölçü birimi).
	P16.14 ↩	EKİP GİR BAS	Ekipman iç basıncı uyarı alarmı. 'GİRİŞ'e basın. KAPALI (OFF), izin verilen maksimum değer arasında yapılandırma için 'YUKARI' ve 'AŞAĞI' tuşlarını kullanın. Adım = 0.1 BAR (veya diğer ölçü birimi). 'GİRİŞ'e basın. Yapılandırılan değer hafızaya alınmıştır ve kullanıcı P16.14 menüsüne yönlendirilmiştir. Not: İzin verilen minimum değer = Ekipman çıkış basıncı uyarısı üzerindeki 0.1 BAR (veya diğer ölçü birimi). Not: İzin verilen maksimum değer = Ekipman iç basıncı acil durdurma alarmı altındaki 0.1 BAR (veya diğer ölçü birimi).
	P16.15 ↩	FARK Basıncı	Fark basıncı uyarı alarmı (EKİP GİR BAS EKSİ EKİP ÇIK BAS). 'GİRİŞ'e basın. KAPALI, 0.2 BAR ve izin verilen maksimum değer arasında yapılandırın. Adım = 0.1 BAR (veya diğer ölçü birimi). 'GİRİŞ'e basın. Yapılandırılan değer hafızaya alınmıştır ve kullanıcı P16.15 menüsüne yönlendirilmiştir. Not: Fark basıncı uyarısı ve fark basıncı acil durdurma arasındaki minimum fark = 0.2 BAR. Not: Çıkış sıcaklığı 50°C'nin (veya diğer bir ölçü birimi) altındaysa, FARK basıncı uyarısı izleme pasif hale gelir. Not: Bir uyarının gerçekleşmesi için, FARK basıncının ayarlanan değeri 10 saniyeden fazla süreyle aşması

Uyarılar / ACL durdurma alarmları			gereklidir
	P16.16 ↩	Yağ Hava AYR FB YÜK	Aygıt 'Yağ / Hava Ayırıcı' fark basıncı yüksek uyarı alarmı (Yağ Hava AYR FB YÜK EKSI EKİP ÇIK BAS). 'GİRİŞ'e basın. KAPALI, 0.01 BAR ve 2.00 BAR (veya seçilebilir diğer ölçü birimi) arasında yapılandırmak için 'YUKARI' ve 'AŞAĞI' tuşlarını kullanın. Adım = 0,01 BAR (veya diğer ölçü birimi). 'GİRİŞ'e basın. Yapılandırılan değer hafızaya alınmıştır ve kullanıcı P16.16 menüsüne yönlendirilmiştir. Not: Çıkış sıcaklığı 50°C'nin (veya diğer bir ölçü birimi) altındaysa, Aygıt basınç uyarısı izleme pasif hale gelir. Not: Bir uyarının gerçekleşmesi için, FARK basıncının ayarlanan değeri 10 saniyeden fazla süreyle aşması gereklidir
	P16.17 ↩	Faz algılama	Güç kaynağı faz algılaması uyarı alarmı. 'GİRİŞ'e basın. ON (AÇIK) veya OFF (KAPALI) arasında yapılandırma için 'YUKARI' ve 'AŞAĞI' tuşlarını kullanın. 'GİRİŞ'e basın. Yapılandırılan değer hafızaya alınmıştır ve kullanıcı P16.17 menüsüne yönlendirilmiştir. Eğer AÇIK ise, bir faz kaybı gerçekleştiğinde veya frekans 40Hz'nin altındaysa veya 500 mili saniye süreyle (veya 25 döngü) 70Hz'nin üstündeyse, bu parametre uyarı verecektir.
	P16.18 ↩	YÜK AM BŞL SA	Saatteki yüksek ana motor başlatması uyarı alarmı. 'GİRİŞ'e basın. 1 ve 20 arasında yapılandırma için 'YUKARI' ve 'AŞAĞI' tuşlarını kullanın. 'GİRİŞ'e basın. Yapılandırılan değer hafızaya alınmıştır ve kullanıcı P16.18 menüsüne yönlendirilmiştir.
	P16.19 ↩	Kapak açık	Aygıt muhafaza kapağı açık uyarı alarmı. 'GİRİŞ'e basın. ON (AÇIK) veya OFF (KAPALI) arasında yapılandırma için 'YUKARI' ve 'AŞAĞI' tuşlarını kullanın. 'GİRİŞ'e basın. Yapılandırılan değer hafızaya alınmıştır ve kullanıcı P16.19 menüsüne yönlendirilmiştir. Not: Doğru dijital giriş ataması gerektirir. Menü P18'e bakın
	P16.20 ↩	KAB filtresi FB	Aygıt kabin filtresi fark basıncı uyarı alarmı. 'GİRİŞ'e basın. ON (AÇIK) veya OFF (KAPALI) arasında yapılandırma için 'YUKARI' ve 'AŞAĞI' tuşlarını kullanın. 'GİRİŞ'e basın. Yapılandırılan değer hafızaya alınmıştır ve kullanıcı P16.20 menüsüne yönlendirilmiştir. Not: Doğru dijital giriş ataması gerektirir. Menü P18'e bakın
	P16.21 ↩	Hava filtresi FB	Aygıt hava filtresi fark basıncı uyarı alarmı. 'GİRİŞ'e basın. ON (AÇIK) veya OFF (KAPALI) arasında yapılandırma için 'YUKARI' ve 'AŞAĞI' tuşlarını kullanın. 'GİRİŞ'e basın. Yapılandırılan değer hafızaya alınmıştır ve kullanıcı P16.21 menüsüne yönlendirilmiştir. Not: Doğru dijital giriş ataması gerektirir. Menü P18'e bakın
	P16.22 ↩	Yağ filtresi FB	Aygıt yağ filtresi fark basıncı uyarı alarmı. 'GİRİŞ'e basın. ON (AÇIK) veya OFF (KAPALI) arasında yapılandırma için 'YUKARI' ve 'AŞAĞI' tuşlarını kullanın. 'GİRİŞ'e basın. Yapılandırılan değer hafızaya alınmıştır ve kullanıcı P16.22 menüsüne yönlendirilmiştir. Not: Doğru dijital giriş ataması gerektirir. Menü P18'e bakın
	P16.23 ↩	AYR filtresi FB YÜK	Aygıt ayırıcı filtresi fark basıncı uyarı alarmı. 'GİRİŞ'e basın. ON (AÇIK) veya OFF (KAPALI) arasında yapılandırma için 'YUKARI' ve 'AŞAĞI' tuşlarını kullanın. 'GİRİŞ'e basın. Yapılandırılan değer hafızaya alınmıştır ve kullanıcı P16.23 menüsüne yönlendirilmiştir.

Uyarılar / ACL durdurma alarmları			Not: Doğru dijital giriş ataması gerektirir. Menü P18'e bakın
	P16.24 ↩	Fan motoru alarmı	Fan motoru alarm uyarı alarmı. 'GİRİŞ'e basın. ON (AÇIK) veya OFF (KAPALI) arasında yapılandırma için 'YUKARI' ve 'AŞAĞI' tuşlarını kullanın. 'GİRİŞ'e basın. Yapılandırılan değer hafızaya alınmıştır ve kullanıcı P16.24 menüsüne yönlendirilmiştir. Not: Doğru dijital giriş ataması gerektirir. Menü P18'e bakın
	P16.25 ↩	YĞŞ tahliye alarmı	Aygıt yoğunlaşma tahliye uyarı alarmı. 'GİRİŞ'e basın. ON (AÇIK) veya OFF (KAPALI) arasında yapılandırma için 'YUKARI' ve 'AŞAĞI' tuşlarını kullanın. 'GİRİŞ'e basın. Yapılandırılan değer hafızaya alınmıştır ve kullanıcı P16.25 menüsüne yönlendirilmiştir. Not: Doğru dijital giriş ataması gerektirir. Menü P18'e bakın
	P16.26 ↩	SOĞUK su alarmı	Aygıt soğutma suyu uyarı alarmı. 'GİRİŞ'e basın. ON (AÇIK) veya OFF (KAPALI) arasında yapılandırma için 'YUKARI' ve 'AŞAĞI' tuşlarını kullanın. 'GİRİŞ'e basın. Yapılandırılan değer hafızaya alınmıştır ve kullanıcı P16.26 menüsüne döndürülmüştür. Not: Doğru dijital giriş ataması gerektirir. Menü P18'e bakın
	P16.27 ↩	Yağ düzeyi alarmı	Aygıt yağ düzeyi uyarı alarmı. 'GİRİŞ'e basın. ON (AÇIK) veya OFF (KAPALI) arasında yapılandırma için 'YUKARI' ve 'AŞAĞI' tuşlarını kullanın. 'GİRİŞ'e basın. Yapılandırılan değer hafızaya alınmıştır ve kullanıcı P16.27 menüsüne yönlendirilmiştir. Not: Doğru dijital giriş ataması gerektirir. Menü P18'e bakın
	P16.28 ↩	SNG alarmı	Aygıt soğutucu nem giderici uyarı alarmı. 'GİRİŞ'e basın. ON (AÇIK) veya OFF (KAPALI) arasında yapılandırma için 'YUKARI' ve 'AŞAĞI' tuşlarını kullanın. 'GİRİŞ'e basın. Yapılandırılan değer hafızaya alınmıştır ve kullanıcı P16.28 menüsüne yönlendirilmiştir. Not: Doğru dijital giriş ataması gerektirir. Menü P18'e bakın
	P16.29 ↩	Hat FİLT FB ALM	Aygıt hat filtresi fark basıncı uyarı alarmı. 'GİRİŞ'e basın. ON (AÇIK) veya OFF (KAPALI) arasında yapılandırma için 'YUKARI' ve 'AŞAĞI' tuşlarını kullanın. 'GİRİŞ'e basın. Yapılandırılan değer hafızaya alınmıştır ve kullanıcı P16.29 menüsüne yönlendirilmiştir. Not: Doğru dijital giriş ataması gerektirir. Menü P18'e bakın
	P16.30 ↩	FİLT tahliye ALM	Aygıt filtre tahliyesi uyarı alarmı. 'GİRİŞ'e basın. ON (AÇIK) veya OFF (KAPALI) arasında yapılandırma için 'YUKARI' ve 'AŞAĞI' tuşlarını kullanın. 'GİRİŞ'e basın. Yapılandırılan değer hafızaya alınmıştır ve kullanıcı P16.30 menüsüne yönlendirilmiştir. Not: Doğru dijital giriş ataması gerektirir. Menü P18'e bakın
	P16.31 ↩	Yağ/SU AYR ALM	Aygıt yağ / su ayırıcı uyarı alarmı. 'GİRİŞ'e basın. ON (AÇIK) veya OFF (KAPALI) arasında yapılandırma için 'YUKARI' ve 'AŞAĞI' tuşlarını kullanın. 'GİRİŞ'e basın. Yapılandırılan değer hafızaya alınmıştır ve kullanıcı P16.31 menüsüne yönlendirilmiştir. Not: Doğru dijital giriş ataması gerektirir. Menü P18'e bakın

Uyarılar / ACL durdurma alarmları	P16.32 ↩	Ambiyans SIC YÜK	Ambiyans sıcaklığı yüksek uyarı alarmı. 'GİRİŞ'e basın. ON (AÇIK) veya OFF (KAPALI) arasında yapılandırma için 'YUKARI' ve 'AŞAĞI' tuşlarını kullanın. 'GİRİŞ'e basın. Yapılandırılan değer hafızaya alınmıştır ve kullanıcı P16.32 menüsüne yönlendirilmiştir. Not: Doğru dijital giriş ataması gerektirir. Menü P18'e bakın
	P16.33 ↩	Yap alarmı 1	Yapılandırılabilir uyarı alarmı 1. 'GİRİŞ'e basın. ON (AÇIK) veya OFF (KAPALI) arasında yapılandırma için 'YUKARI' ve 'AŞAĞI' tuşlarını kullanın. 'GİRİŞ'e basın. Yapılandırılan değer hafızaya alınmıştır ve kullanıcı P16.33 menüsüne yönlendirilmiştir.
	P16.34 ↩	Yap alarmı 2	Yapılandırılabilir uyarı alarmı 2. 'GİRİŞ'e basın. ON (AÇIK) veya OFF (KAPALI) arasında yapılandırma için 'YUKARI' ve 'AŞAĞI' tuşlarını kullanın. 'GİRİŞ'e basın. Yapılandırılan değer hafızaya alınmıştır ve kullanıcı P16.34 menüsüne yönlendirilmiştir.
	P16.35 ↩	Yap alarmı 3	Yapılandırılabilir uyarı alarmı 3. 'GİRİŞ'e basın. ON (AÇIK) veya OFF (KAPALI) arasında yapılandırma için 'YUKARI' ve 'AŞAĞI' tuşlarını kullanın. 'GİRİŞ'e basın. Yapılandırılan değer hafızaya alınmıştır ve kullanıcı P16.34 menüsüne yönlendirilmiştir.
	P17.01 ↩	KOMP ÇIKIŞ SIC	Analog tip (Menü P12.12'ye bakın): Aygıt 'kompresör motoru' çıkış sıcaklığı acil durdurma alarmı. 'GİRİŞ'e basın. KAPALI (yani gerekli değil), 70°C ve 240°C (veya seçilebilir diğer ölçü birimi) arasında yapılandırmak için 'YUKARI' ve 'AŞAĞI' tuşlarını kullanın. Adım = 1 'GİRİŞ'e basın. Yapılandırılan değer hafızaya alınmıştır ve kullanıcı P17.01 menüsüne yönlendirilmiştir. Dijital tip (Menü P12.12'ye bakın): Aygıt 'kompresör motoru' çıkış sıcaklığı acil durdurma alarmı. 'GİRİŞ'e basın. OFF (KAPALI) veya ON (AÇIK) arasında yapılandırma için 'YUKARI' ve 'AŞAĞI' tuşlarını kullanın. 'GİRİŞ'e basın. Yapılandırılan değer hafızaya alınmıştır ve kullanıcı P17.01 menüsüne yönlendirilmiştir.
	P17.02 ↩	YÜK SIC artışı	Yüksek sıcaklık artışı acil durdurma alarmı. Yüksek sıcaklık artışı parametresinin amacı bir çalışma durumunun ardından aygıt sıcaklığındaki anormal fazla artışı izlemektir. YÜK SIC artışı alt menüsüne erişim için GİRİŞ'e basın
	P17.02.01 ↩	Delta SIC	Delta sıcaklığı acil durdurma alarmı. 'GİRİŞ'e basın. 1 and 60°C (veya seçilebilir diğer ölçü birimi) arasında yapılandırmak için 'YUKARI' ve 'AŞAĞI' tuşlarını kullanın. Adım = 1°C 'GİRİŞ'e basın. Yapılandırılan değer hafızaya alınmıştır ve kullanıcı P17.02.01 menüsüne yönlendirilmiştir.
	P17.02.02 ↩	Delta zamanı	'GİRİŞ'e basın. 5 ve 30 saniye arasında yapılandırma için 'YUKARI' ve 'AŞAĞI' tuşlarını kullanın. Adım = 1 saniye. 'GİRİŞ'e basın. Yapılandırılan değer hafızaya alınmıştır ve kullanıcı P17.02.02 menüsüne yönlendirilmiştir.
	P17.02.03 ↩	Aktif zaman	'GİRİŞ'e basın. KAPALI (OFF), 0 ve 60 saniye arasında yapılandırma için 'YUKARI' ve 'AŞAĞI' tuşlarını kullanın. Adım = 1 saniye. 'GİRİŞ'e basın. Yapılandırılan değer hafızaya alınmıştır ve kullanıcı P17.02.03 menüsüne yönlendirilmiştir. Not: Aktif zaman = Yüksek sıcaklık artışı parametresinin bir durumun 'çalışma' durumuna geçmesinin ardından aktif olarak kaldığı saniye olarak tanımlanan zaman periyodu.
	P17.03 ↩	EKİP ÇIKIŞ BAS	Ekipman çıkış basıncı acil durdurma alarmı. 'GİRİŞ'e basın. İzin verilen değerler arasında yapılandırma için 'YUKARI' ve 'AŞAĞI' tuşlarını kullanın. Adım = 0.1 BAR (veya diğer ölçü birimi). 'GİRİŞ'e basın.

			Yapılandırılan değer hafızaya alınmıştır ve kullanıcı P17.03 menüsüne yönlendirilmiştir. Not: İzin verilen minimum değer = Ekipman çıkış basıncı uyarısı üzerindeki 0.1 BAR (veya diğer ölçü birimi).
P17.04 ↩	EKİP GİR BAS		Ekipman iç basıncı acil durdurma alarmı. 'GİRİŞ'e basın. İzin verilen değerler arasında yapılandırma için 'YUKARI' ve 'AŞAĞI' tuşlarını kullanın. Adım = 0.1 BAR (veya diğer ölçü birimi). 'GİRİŞ'e basın. Yapılandırılan değer hafızaya alınmıştır ve kullanıcı P17.04 menüsüne yönlendirilmiştir. Not: İzin verilen minimum değer = Ekipman iç basıncı uyarısı üzerindeki 0.1 BAR (veya diğer ölçü birimi).
P17.05 ↩	Düşük BAS artışı		Düşük basınç artışı acil durdurma alarmı. Basınç artışı parametresinin amacı bir çalışma durumunun ardından içsel basınçtaki anormal bir şekilde gerçekleşen düşük basınç artışını izlemektir. Düşük basınç artışı alt menüsüne erişim için 'GİRİŞ'e basın. Not: Sadece iç basınç sensörü takıldığında aktiftir.
P17.05.01 ↩	Min İÇ BAS		'GİRİŞ'e basın. 0 ve 2 BAR (veya seçilebilir diğer ölçü birimi) arasında yapılandırmak için 'YUKARI' ve 'AŞAĞI' tuşlarını kullanın. Adım = 0.1 BAR. 'GİRİŞ'e basın. Yapılandırılan değer hafızaya alınmıştır ve kullanıcı P17.05.01 menüsüne yönlendirilmiştir.
P17.05.02 ↩	Aktif zaman		'GİRİŞ'e basın. KAPALI (OFF), 0 ve 60 saniye arasında yapılandırma için 'YUKARI' ve 'AŞAĞI' tuşlarını kullanın. Adım = 1 saniye. 'GİRİŞ'e basın. Yapılandırılan değer hafızaya alınmıştır ve kullanıcı P17.05.02 menüsüne yönlendirilmiştir.
P17.06 ↩	FARK Basıncı		Fark basıncı acil durdurma alarmı (EKİP GİR BAS EKSİ EKİP ÇIK BAS). GİRİŞ'e basın. KAPALI (OFF), 0.4 BAR ve izin verilen maksimum değer arasında yapılandırma için 'YUKARI' ve 'AŞAĞI' tuşlarını kullanın. Adım = 0.1 BAR (veya diğer ölçü birimi). 'GİRİŞ'e basın. Yapılandırılan değer hafızaya alınmıştır ve kullanıcı P17.06 menüsüne yönlendirilmiştir. Not: Fark basıncı uyarısı ve fark basıncı acil durdurma arasındaki minimum fark = 0.2 BAR. Not: Çıkış sıcaklığı 50°C'nin (veya diğer bir ölçü birimi) altındaysa, FARK basıncı ACİL durdurma alarmı izlemesi pasif hale gelir. Not: Bir uyarının gerçekleşmesi için, FARK basıncının ayarlanan değeri 10 saniyeden fazla süreyle aşması gereklidir
P17.07 ↩	Ana motor kilitleme		Aygıt ana motor kilitleme acil durdurma alarmı. 'GİRİŞ'e basın. ON (AÇIK) veya OFF (KAPALI) arasında yapılandırma için 'YUKARI' ve 'AŞAĞI' tuşlarını kullanın. 'GİRİŞ'e basın. Yapılandırılan değer hafızaya alınmıştır ve kullanıcı P17.07 menüsüne yönlendirilmiştir.
P17.08 ↩	Ana motor AŞYK		Aygıt ana motor aşırı yüklemeye acil durdurma alarmı. 'GİRİŞ'e basın. ON (AÇIK) veya OFF (KAPALI) arasında yapılandırma için 'YUKARI' ve 'AŞAĞI' tuşlarını kullanın. 'GİRİŞ'e basın. Yapılandırılan değer hafızaya alınmıştır ve kullanıcı P17.08 menüsüne yönlendirilmiştir. Eğer AÇIK konumdaysa, bu parametre P14 menü yapılandırması tarafından belirlenen motor aşırı yüklemesi durumunda veya bir ana motor aşırı yüklemeye dijital girişi 'UYGUN DEĞİL' durumu tespit ettiğinde aygıtı durduracaktır
P17.09 ↩	Motor faz DENGZ		Aygıt ana motor faz dengesizliği acil durdurma alarmı. 'GİRİŞ'e basın. ON (AÇIK) veya OFF (KAPALI)

Uyarılar / ACL durdurma alarmları			arasında yapılandırma için 'YUKARI' ve 'AŞAĞI' tuşlarını kullanın. 'GİRİŞ'e basın. Yapılandırılan değer hafızaya alınmıştır ve kullanıcı P17.09 menüsüne yönlendirilmiştir.
	P17.10 ↩	Fan MTR aşırı yüklenme	AÇIK konumundaysa, bir faz dengesizliği gerçekleştiğinde bu parametre derhal aygıtı durduracaktır Aygıt fan motoru aşırı yüklenme acil durdurma alarmı. 'GİRİŞ'e basın. ON (AÇIK) veya OFF (KAPALI) arasında yapılandırma için 'YUKARI' ve 'AŞAĞI' tuşlarını kullanın. 'GİRİŞ'e basın. Yapılandırılan değer hafızaya alınmıştır ve kullanıcı P17.10 menüsüne yönlendirilmiştir. Eğer AÇIK konumundaysa, bu parametre P14 menü yapılandırması tarafından belirlenen motor aşırı yüklemesi durumunda veya bir fan motor aşırı yüklenme dijital girişi 'UYGUN DEĞİL' durumu tespit ettiğinde aygıtı durduracaktır
	P17.11 ↩	Faz algılama	Aygıt faz algılaması acil durdurma alarmı. 'GİRİŞ'e basın. ON (AÇIK) veya OFF (KAPALI) arasında yapılandırma için 'YUKARI' ve 'AŞAĞI' tuşlarını kullanın. 'GİRİŞ'e basın. Yapılandırılan değer hafızaya alınmıştır ve kullanıcı P17.11 menüsüne yönlendirilmiştir. AÇIK konumundaysa, bir faz sırası (L1, L2i L3) yanlış olduğunda veya bir faz kaybı gerçekleştiğinde bu parametre derhal aygıtı durduracaktır.
	P17.12 ↩	Kapak açık	Aygıt muhafaza kapağı açık acil durdurma alarmı. 'GİRİŞ'e basın. ON (AÇIK) veya OFF (KAPALI) arasında yapılandırma için 'YUKARI' ve 'AŞAĞI' tuşlarını kullanın. 'GİRİŞ'e basın. Yapılandırılan değer hafızaya alınmıştır ve kullanıcı P17.12 menüsüne döner. Not: Doğru dijital giriş ataması gerektirir. Menü P18'e bakın
	P17.13 ↩	Fan motoru alarmı	Fan motoru acil durdurma alarmı. 'GİRİŞ'e basın. ON (AÇIK) veya OFF (KAPALI) arasında yapılandırma için 'YUKARI' ve 'AŞAĞI' tuşlarını kullanın. 'GİRİŞ'e basın. Yapılandırılan değer hafızaya alınmıştır ve kullanıcı P7.13 menüsüne yönlendirilmiştir. Not: Doğru dijital giriş ataması gerektirir. Menü P18'e bakın
	P17.14 ↩	SOĞUK su alarmı	Aygıt soğutma suyu acil durdurma alarmı. 'GİRİŞ'e basın. ON (AÇIK) veya OFF (KAPALI) arasında yapılandırma için 'YUKARI' ve 'AŞAĞI' tuşlarını kullanın. 'GİRİŞ'e basın. Yapılandırılan değer hafızaya alınmıştır ve kullanıcı P17.14 menüsüne yönlendirilmiştir. Not: Doğru dijital giriş ataması gerektirir. Menü P18'e bakın
	P17.15 ↩	Yağ düzeyi alarmı	Aygıt yağ düzeyi acil durdurma alarmı. 'GİRİŞ'e basın. ON (AÇIK) veya OFF (KAPALI) arasında yapılandırma için 'YUKARI' ve 'AŞAĞI' tuşlarını kullanın. 'GİRİŞ'e basın. Yapılandırılan değer hafızaya alınmıştır ve kullanıcı P17.15 menüsüne yönlendirilmiştir. Not: Doğru dijital giriş ataması gerektirir. Menü P18'e bakın
	P17.16 ↩	Kayış tahrik BKM	Aygıt kayış tahrik servisi/bakımı acil durdurma alarmı. 'GİRİŞ'e basın. ON (AÇIK) veya OFF (KAPALI) arasında yapılandırma için 'YUKARI' ve 'AŞAĞI' tuşlarını kullanın. 'GİRİŞ'e basın. Yapılandırılan değer hafızaya alınmıştır ve kullanıcı P17.16 menüsüne yönlendirilmiştir. Not: Doğru dijital giriş ataması gerektirir. Menü P18'e bakın

Uyarılar / ACL durdurma alarmları	P17.17 ↩	SNG alarmı	Aygıt soğutucu nem giderici acil durdurma alarmı. 'GİRİŞ'e basın. ON (AÇIK) veya OFF (KAPALI) arasında yapılandırma için 'YUKARI' ve 'AŞAĞI' tuşlarını kullanın. 'GİRİŞ'e basın. Yapılandırılan değer hafızaya alınmıştır ve kullanıcı P17.17 menüsüne yönlendirilmiştir. Not: Doğru dijital giriş ataması gerektirir. Menü P18'e bakın
	P17.18 ↩	Su akışı	Su akışı acil durdurma alarmı. 'GİRİŞ'e basın. ON (AÇIK) veya OFF (KAPALI) arasında yapılandırma için 'YUKARI' ve 'AŞAĞI' tuşlarını kullanın. 'GİRİŞ'e basın. Yapılandırılan değer hafızaya alınmıştır ve kullanıcı P17.18 menüsüne yönlendirilmiştir. Not: Doğru dijital giriş ataması gerektirir. Menü P18'e bakın
	P17.19 ↩	Evireç hatası	Evireç hatası acil durdurma alarmı. 'GİRİŞ'e basın. ON (AÇIK) veya OFF (KAPALI) arasında yapılandırma için 'YUKARI' ve 'AŞAĞI' tuşlarını kullanın. 'GİRİŞ'e basın. Yapılandırılan değer hafızaya alınmıştır ve kullanıcı P17.19 menüsüne yönlendirilmiştir.. Not: Doğru dijital giriş ataması gerektirir. Menü P18'e bakın
	P17.20 ↩	Ana MTR sıc YÜK	Ana motor yüksek sıcaklık acil durdurma alarmı. 'GİRİŞ'e basın. ON (AÇIK) veya OFF (KAPALI) arasında yapılandırma için 'YUKARI' ve 'AŞAĞI' tuşlarını kullanın. 'GİRİŞ'e basın. Yapılandırılan değer hafızaya alınmıştır ve kullanıcı P17.20 menüsüne yönlendirilmiştir. Not: Doğru dijital giriş ataması gerektirir. Menü P18'e bakın
	P17.21 ↩	EKİP çıkış SIC YÜK	Ekipman yüksek çıkış sıcaklığı acil durdurma alarmı. 'GİRİŞ'e basın. ON (AÇIK) veya OFF (KAPALI) arasında yapılandırma için 'YUKARI' ve 'AŞAĞI' tuşlarını kullanın. 'GİRİŞ'e basın. Yapılandırılan değer hafızaya alınmıştır ve kullanıcı P17.21 menüsüne yönlendirilmiştir. Not: Doğru dijital giriş ataması gerektirir. Menü P18'e bakın
	P17.22 ↩	Soğutma SİS HATA	Soğutma sistemi hatası acil durdurma alarmı. 'GİRİŞ'e basın. ON (AÇIK) veya OFF (KAPALI) arasında yapılandırma için 'YUKARI' ve 'AŞAĞI' tuşlarını kullanın. 'GİRİŞ'e basın. Yapılandırılan değer hafızaya alınmıştır ve kullanıcı P17.22 menüsüne yönlendirilmiştir. Not: Doğru dijital giriş ataması gerektirir. Menü P18'e bakın
	P17.23 ↩	Ana motor hatası	Ana motor hatası acil durdurma alarmı. 'GİRİŞ'e basın. ON (AÇIK) veya OFF (KAPALI) arasında yapılandırma için 'YUKARI' ve 'AŞAĞI' tuşlarını kullanın. 'GİRİŞ'e basın. Yapılandırılan değer hafızaya alınmıştır ve kullanıcı P17.23 menüsüne yönlendirilmiştir. Not: Doğru dijital giriş ataması gerektirir. Menü P18'e bakın
	P17.24 ↩	Yap ACL durdurma 1	Yapılandırılmış acil durdurma alarmı 1. 'GİRİŞ'e basın. ON (AÇIK) veya OFF (KAPALI) arasında yapılandırma için 'YUKARI' ve 'AŞAĞI' tuşlarını kullanın. 'GİRİŞ'e basın. Yapılandırılan değer hafızaya alınmıştır ve kullanıcı P17.21 menüsüne yönlendirilmiştir. Not: Doğru dijital giriş ataması gerektirir. Menü P18'e bakın
	P17.25 ↩	Yap ACL durdurma 2	Yapılandırılmış acil durdurma alarmı 2. 'GİRİŞ'e basın. ON (AÇIK) veya OFF (KAPALI) arasında yapılandırma için 'YUKARI' ve 'AŞAĞI' tuşlarını kullanın. 'GİRİŞ'e basın. Yapılandırılan değer hafızaya alınmıştır ve

Uyarılar / ACL durdurma alarmları			kullanıcı P17.22 menüsüne yönlendirilmiştir. Not: Doğru dijital giriş ataması gerektirir. Menü P18'e bakın
	P17.26 ←	Yap ACL durdurma 3	Yapılandırılmış acil durdurma alarmı 3. 'GİRİŞ'e basın. ON (AÇIK) veya OFF (KAPALI) arasında yapılandırma için 'YUKARI' ve 'AŞAĞI' tuşlarını kullanın. 'GİRİŞ'e basın. Yapılandırılan değer hafızaya alınmıştır ve kullanıcı P17.23 menüsüne yönlendirilmiştir Not: Doğru dijital giriş ataması gerektirir. Menü P18'e bakın
G/Ç (Giriş / Çıkış) YAP	<p>Airmaster™ Q1 çeşitli giriş / çıkış konfigürasyon (yapılandırma) seçeneklerine sahiptir.</p> <p>Not: Menü P18'de G/Ç atamalarını yapılandırırken, aynı zamanda ilgili menülerdeki menü öğe(sini)lerini de yapılandırmanız gereklidir. Örneğin, 'Yağ filtresi FB alarm izlemesi' için menü öğesi P18.02'nin dijital giriş 2'sini yapılandırmak istediğinizde, P16.19'daki Yağ filtresi FB alarmı menü öğesine giderek Yağ filtresi FB alarm işlevini de etkin yapmanız ve AÇIK'ı seçmeniz gerekmektedir. Özet olarak, gereksinim duyduğunuz bir işlevi etkin kılmayı unutmayın ve bunu bir girişe veya çıkışa atayın!</p> <p>Airmaster™ Q1 menüden yapılandırılabilen 1 Analog çıkışa sahiptir. Seçilebilir olan seçenekler aşağıdaki tabloda verilmiştir</p> <p>Not: Bazı analog çıkış seçenekleri ekstra fiziksel bir rölenin eklenmesini gerektirmektedir</p>		
	P18.01 ←	AÇ fonksiyonu	Analog çıkış fonksiyonu. GİRİŞ'e basın. Fonksiyon listesinden seçin. GİRİŞ'e basın. Yapılandırılan değer hafızaya alınmıştır ve kullanıcı P18.01 menüsüne yönlendirilmiştir.
		KAPALI	Özellik pasif
		Alarm	Herhangi aktif bir Alarm hatası (Başlatma/Çalıştırma Önleme dahil değil) için aktif edilmiştir
		Alarm KAPALI	Herhangi aktif bir Alarm hatası (Başlatma/Çalıştırma Önleme dâhil değil) için pasif hâle getirilmiştir
		Alarm & bakım	Herhangi aktif bir Alarm hatası veya Bakım Gerekli alarmı (Başlatma/Çalıştırma Önleme dahil değil) için aktif edilmiştir
		Alarm & Bakım YOK	Herhangi aktif bir Alarm hatası veya Bakım Gerekli alarmı (Başlatma/Çalıştırma Önleme dahil değil) için pasif hale getirilmiştir
		Tahliye	P11.08 & P11.09'A bakın
		Nem giderici kontrolü	Tüm ÇALIŞMA durumlarında aktif edilmiştir
		EKİP ÇIKIŞ BAS	4-20mA çıkış sinyaliyle Ekipman çıkış basıncı değerini tekrarlayın
		EKİP GİR BAS	4-20mA çıkış sinyaliyle Ekipman iç basıncı değerini tekrarlayın
		KOMP ÇIKIŞ SIC	4-20mA çıkış sinyaliyle Kompresör çıkış sıcaklığı değerini tekrarlayın
		Fan	'Motor başlatma' ve 'yükleme gecikmesi' hariç olarak tüm ÇALIŞMA durumlarında aktif edilmiştir İç ve/ya dış soğutucu fan motor kontaktörünü aktif etmek için kullanılabilir
		Fan kontrolü	'Motor başlatma' ve 'yükleme gecikmesi' hariç olarak tüm ÇALIŞMA durumlarında çalışması için etkin hale getirilmiştir. Eğer çalışması için etkin kılınmışsa, çıkış sadece çıkış sıcaklığı ayarlanan 'Yüksek Fan Sıcaklığı' ayarını aştığında aktif olacaktır. Eğer çıkış sıcaklığı ayarlanan 'Düşük Fan Sıcaklığı' ayarının altına düşerse, çıkış pasif hale gelecektir. Aktif olduktan sonra, çıkış sıcaklığına bakılmaksızın, çıkış en az 'Fan Minimum Çalışma Süresi' boyunca aktif kalacaktır. İç ve/ya dış soğutucu fanını harekete geçirmek için kullanılabilir
Fan MTR akımı	4-20mA çıkış sinyaliyle Fan motoru akım değerini tekrarlayın		

G/Ç (Giriş / Çıkış) YAP		Grup hatası	Herhangi aktif bir Alarm, Başlatma/Çalışma Önleme veya Kapanma hatası için aktif edilmiştir
		Grup Hatası KAPALI	Herhangi aktif bir Alarm, Başlatma/Çalışma Önleme veya Kapanma hatası için pasif edilmiştir
		Isıtıcı	Algılanan sıcaklık, ayarlanan +2°C'lik düşük sıcaklık çalışma önlemesi altına düştüğünde aktif olur. Algılanan sıcaklık ayarlanan +3°C'lik düşük sıcaklık çalışma önlemesinin üstüne çıktığında pasif hale gelir. Yoğuşma önleyici sıcaklık kontaktörünü veya düşük sıcaklık uyarısı yardımcı çıkışı aktif hale getirmek için kullanılabilir.
		Acil durdurma	Herhangi aktif bir Acil durdurma durumu için aktif edilmiştir. (Başlatma/Çalışma Önleme dahil değil)
		ACL durdurma KAPALI	Herhangi aktif bir Kapanma hatası (Başlatma/Çalıştırma Önleme dâhil değil) için pasif hale getirilmiştir
		Yüklü	Tüm YÜKLÜ durumlarında aktif edilmiştir
		Ana MTR akımı	4-20mA çıkış sinyaliyle Ana motor akım değerini tekrarlayın
		Çalışma	Tüm ÇALIŞMA durumlarında aktif edilmiştir
		Bakım	Sadece Servis gerekli alarmı için aktif edilmiştir
		Bekleme	'Bekleme' ve 'Tahliye' durumlarında aktif edilmiştir
	Başlatma	Tüm BAŞLATMA durumlarında aktif edilmiştir	
	<p>Airmaster™ Q1 menüden yapılandırılabilen 7 Dijital çıkışa sahiptir. Her bir menüden yapılandırılabilen dijital giriş parametresini (mesela P18.02) yapılandırılabilen dijital giriş durum seçimi parametresi (mesela P18.03) izler. Seçilebilir olan seçenekler aşağıdaki tabloda verilmiştir. Her bir uyarı veya durdurma durumu, Airmaster™ Q1'in grafiksel kullanıcı arayüzünde durum bilgilerini göstermesi için metin ile birlikte durum kodlarını kullanmaktadır.</p>		
	P18.02 ~ 14 ↔	KAPALI	Özellik pasif
		Hava filtresi FB alarmı	Seç
		Hava filtresi FB durdurma	Seç
		KAB filtresi FB alarmı	Seç
		KAB filtresi FB durdurma	Seç
		YĞŞ tahliye alarmı	Seç
		KOMP başlatma/durdurma	Seç
		Yap ALM 1	Seç
Yap ACL durdurma 1		Seç	
Yap ALM 2		Seç	
Yap ACL durdurma 2		Seç	
Yap ALM 3		Seç	
Yap ACL durdurma 3		Seç	
SOĞUK su alarmı		Seç	
SOĞ SU ACL durdurma	Seç		
Kapaklar açık alarmı	Seç		
Kapaklar açık durdurması	Seç		
Nem alıcı alarmı	Seç		
Nem alıcı ACL durdurma	Seç		
Fan motoru alarmı	Seç		
Fan MTR ACL durdurma	Seç		

G/Ç (Giriş / Çıkış) YAP	P18.02 ~ 14 ↵ (Devamı)	FILT tahliye ALM	Seç
		FILT tahliyesi durdurma	Seç
		Hat FİLT FB ALM	Seç
		Hat FİLT FB durdurma	Seç
		Ana motor AŞYK	Seç
		Ana MTR YÜK SIC	Seç
		Yağ filtresi FB alarmı	Seç
		Yağ filtresi FB durdurma	Seç
		Yağ düzeyi alarmı	Seç
		Yağ DZY ACL durdurma	Seç
		Yağ/SU AYR ALM	Seç
		Yağ/SU AYR durdurma	Seç
		UZK yükleme etkin	Seç
		UZK yükleme/boşaltma	Seç
		Çalışma PLN Açık/Kapalı	Seç
		AYR filtre FB alarmı	Seç
		AYR filtre FB durdurma	Seç
		V kayışı ACL durdurma	Seç
		Su akışı	Seç
		Evireç hatası	Seç
	Ambiyans SIC YÜK	Seç	
	R1 çalışma uyarısı	Seç (10 saniyelik sabit kodlu gecikme)	
	R1 çalışma ACL durdurma	Seç (10 saniyelik sabit kodlu gecikme)	
	P18.03 ~ 15 ↵	NA / NK	Normal açılma (NA) veya normal kapanma (NK) için girişi yapılandırın Not: 'Normalde' = başarılı veya UYGUN
Airmaster™ Q1, 4 tanesi yapılandırılabilir olan 8 röle çıkışına sahiptir. Menüden yapılandırılabilir olan seçenekler aşağıdaki gibidir:			
P18.16 ~ P18.19 ↵	KAPALI	Özellik etkin / etkin değil	
	Alarm	Herhangi aktif bir Alarm hatası (Çalıştırma Önleme dahil değil) için aktif edilmiştir	
	Alarm KAPALI	Herhangi aktif bir Alarm hatası (Çalıştırma Önleme dahil değil) için pasif hale getirilmiştir	
	Alarm & bakım	Herhangi aktif bir Alarm hatası veya Bakım Gerekli alarmı (Çalıştırma önleme dâhil değil) için aktif edilmiştir	
	Alarm & Bakım YOK	Herhangi aktif bir Alarm hatası veya Bakım Gerekli alarmı (Başlatma/Çalıştırma Önleme dahil değil) için pasif hale getirilmiştir	
	Tahliye	P11.08 & P11.09'A bakın	
	Nem giderici kontrolü	Tüm ÇALIŞMA durumlarında aktif edilmiştir	
	Fan	'Motor başlatma' ve 'yükleme gecikmesi' hariç olarak tüm ÇALIŞMA durumlarında aktif edilmiştir İç ve/ya dış soğutucu fan motor kontaktörünü aktif etmek için kullanılabilir	
Fan kontrolü	'Motor başlatma' ve 'yükleme gecikmesi' hariç olarak tüm ÇALIŞMA durumlarında çalışması için etkin hale		

G/Ç (Giriş / Çıkış) YAP	P18.16 ~ P18.19 ↔ (Devamı)		getirilmiştir. Eğer çalışması için etkin kılınmışsa, çıkış sadece çıkış sıcaklığı ayarlanan 'Yüksek Fan Sıcaklığı' ayarını aştığında aktif olacaktır. Eğer çıkış sıcaklığı ayarlanan 'Düşük Fan Sıcaklığı' ayarının altına düşerse, çıkış pasif hale gelecektir. Aktif olduktan sonra, çıkış sıcaklığına bakılmaksızın, çıkış en az 'Fan Minimum Çalışma Süresi' boyunca aktif kalacaktır. İç ve/ya dış soğutma fan motoru kontaktörünü aktif etmek için kullanılabilir; minimum çalışma zamanı, saat başına Fan motoru başlatmalarını kısıtlama aracı olarak amaçlanmıştır.
		Grup hatası	Herhangi aktif bir Alarm, Başlatma/Çalışma Önleme veya Kapanma hatası için aktif edilmiştir
		Grup Hatası KAPALI	Herhangi aktif bir Alarm, Başlatma/Çalışma Önleme veya Kapanma hatası için pasif edilmiştir
		Isıtıcı	Algılanan sıcaklık, ayarlanan +2°C'lik düşük sıcaklık çalışma önlemesi altına düştüğünde aktif olur. Algılanan sıcaklık ayarlanan +3°C'lik düşük sıcaklık çalışma önlemesinin üstüne çıktığında pasif hale gelir. Yoğuşma önleyici sıcaklık kontaktörünü veya düşük sıcaklık uyarısı yardımcı çıkışı aktif hale getirmek için kullanılabilir.
		Acil durdurma	Herhangi aktif bir Kapanma hatası (Başlatma/Çalıştırma Önleme dâhil değil) için aktif hale getirilmiştir
		ACL durdurma KAPALI	Herhangi aktif bir Kapanma hatası (Başlatma/Çalıştırma Önleme dâhil değil) için pasif hale getirilmiştir
		Evireci SIFIRMALA	'Evireç Hatası'na atanan dijital giriş UYGUN DEĞİL olduğunda aktif olur. Not: Dijital çıkışın, evireci sıfırlama için atanan bir evireç dijital girişi ile bağlantılı olarak kullanılması gereklidir
		Yüklü	Tüm YÜKLÜ durumlarında aktif edilmiştir
		UT Yükleme/Boşaltma	Uzaktan yükleme / boşaltma aktif olduğunda aktif olur
		UT Başlatma / Durdurma	Uzaktan başlatma / durdurma aktif olduğunda aktif olur
		Çalışma	Tüm ÇALIŞMA durumlarında aktif edilmiştir
		Bakım	Sadece Servis gerekli alarm durumu için aktif edilmiştir
		Bekleme	'Bekleme' ve 'Tahliye' durumlarında aktif edilmiştir
		Başlatma	Tüm 'Başlatma' durumlarında aktif edilmiştir
P18.20 ↔	AG3 fonksiyonu	Analog giriş 3 ile ilişkili fonksiyonu yapılandırmak için kullanılır. 'GİRİŞ'e basın. AÇIK, 'KOMP ÇIKIŞ SIC' ve 'EKİP ÇIKIŞ SIC' arasında yapılandırma için 'YUKARI' ve 'AŞAĞI' tuşunu kullanın. 'GİRİŞ'e basın. Yapılandırılan değer hafızaya alınmıştır ve kullanıcı P18.20 menüsüne yönlendirilmiştir. Not: 'KOMP ÇIKIŞ SIC' için yapılandırıldığında, ilişkili mantık aktiftir (mesela 17.02 SIC artış YAP)	
		Not: Sadece AG5 algılandığında aktiftir!	
P18.21 ↔	AG5 fonksiyonu	Analog giriş 5 ile ilişkili fonksiyonu yapılandırmak için kullanılır. 'GİRİŞ'e basın. AÇIK, 'KOMP ÇIKIŞ SIC' veya 'EKİP ÇIKIŞ SIC' arasında yapılandırma için 'YUKARI' ve 'AŞAĞI' tuşunu kullanın. 'GİRİŞ'e basın. Yapılandırılan değer hafızaya alınmıştır ve kullanıcı P18.21 menüsüne yönlendirilmiştir. Not: 'KOMP ÇIKIŞ SIC' için yapılandırıldığında, ilişkili mantık aktiftir (mesela 17.02 SIC artış YAP)	
Sensor YAP	Sensor yapılandırması. Uyarı: Yanlış olarak yapılandırılan sensor kalibrasyonu aygıt performansını ve aygıtla alakalı güvenlik özelliklerini ve işlevini etkileyebilir.		

Sensor YAP	P19.01 ↩	EKİP ÇIKIŞ BAS	Ekipman çıkış basıncı sensörü. EKİP ÇIKIŞ BAS alt menüsüne erişim için 'GİRİŞ'e basın.
	P19.01.01 ↩	Değer dengesi	Sensor dengesini kalibre etmek için kullanın. 'GİRİŞ'e basın. İzin verilen değerler içerisinde ayarlama için 'YUKARI' ve 'AŞAĞI' tuşlarını kullanın. 'GİRİŞ'e basın. Yapılandırılan değer hafızaya alınmıştır ve kullanıcı P19.01.01 menüsüne yönlendirilmiştir. Not: Bir dengeyi kalibre etmek için, sensörü atmosfere maruz bırakın ve Menü P19.01.03, 0.0 Bar'ı gösterene kadar denge değerini ayarlayın. Örneğin, sensör a -1.0 (eksi bir) ile 15.0bar aralığına sahipse; -1.0bar'a ayarlayın.
	P19.01.02 ↩	SENS aralığı YÜK	Maksimum sensör aralığını kalibre etmek için kullanın. 'GİRİŞ'e basın. İzin verilen değerler içerisinde ayarlama için 'YUKARI' ve 'AŞAĞI' tuşlarını kullanın. 'GİRİŞ'e basın. Yapılandırılan değer hafızaya alınmıştır ve kullanıcı P19.01.02 menüsüne yönlendirilmiştir. Not: 'Maksimum aralığı' kalibre etmek için, sensöre doğru bir şekilde bilinen bir basınç uygulayın ve Menü P19.01.03'te gösterilen değer uygulanan basınca eşit olana kadar aralık değerini ayarlayın. Aralık değeri, statik veya değişiklik gösteren uygulanan basınç ile kalibre edilebilir. Örneğin, sensör a -1.0 (eksi bir) ile 15.0bar aralığına sahipse; ilk olarak 15.0bar'a ayarlayın ve daha sonra gerektiği gibi ayarlayın.
	P19.01.03	EKİP ÇIKIŞ BAS	Ekipman çıkış basıncı sensörü. Düzenlenemez. Ekipman çıkış basıncı ölçülen değer gösterim menüsü
	P19.02 ↩	EKİP GİR BAS	Ekipman iç basıncı. EKİP GİR BAS alt menüsüne erişim için 'GİRİŞ'e basın.
	P19.02.01 ↩	Değer dengesi	Sensor dengesini kalibre etmek için kullanın. 'GİRİŞ'e basın. İzin verilen değerler içerisinde ayarlayın. 'GİRİŞ'e basın. Yapılandırılan değer hafızaya alınmıştır ve kullanıcı P19.02.01 menüsüne yönlendirilir. Not: Bir dengeyi kalibre etmek için, sensörü atmosfere maruz bırakın ve Menü P19.02.03, 0.0 Bar'ı gösterene kadar denge değerini ayarlayın. Örneğin, sensör a -1.0 (eksi bir) ile 15.0bar aralığına sahipse; -1.0bar'a ayarlayın.
	P19.02.02 ↩	SENS aralığı YÜK	Maksimum sensör aralığını kalibre etmek için kullanın. İzin verilen değerler içerisinde ayarlayın. 'GİRİŞ'e basın. Yapılandırılan değer hafızaya alınmıştır ve kullanıcı P19.01.02 menüsüne yönlendirilmiştir. Not: 'Maksimum aralığı' kalibre etmek için, sensöre doğru bir şekilde bilinen bir basınç uygulayın ve Menü P19.01.03'te gösterilen değer uygulanan basınca eşit olana kadar aralık değerini ayarlayın. Aralık değeri, statik veya değişiklik gösteren uygulanan basınç ile kalibre edilebilir. Örneğin, sensör a -1.0 (eksi bir) ile 15.0bar aralığına sahipse; ilk olarak 15.0bar'a ayarlayın ve daha sonra gerektiği gibi ayarlayın.
	P19.02.03	EKİP GİR BAS	Ekipman iç basıncı. Düzenlenemez. Ekipman giriş basıncı ölçülen değer gösterim menüsü
	P19.03 ↩	KOMP ÇIKIŞ SIC	Kompresör (aygıt motoru) çıkış sıcaklığı. KOMP ÇIKIŞ SIC artışı alt menüsüne erişim için GİRİŞ'e basın
	P19.03.01 ↩	Değer dengesi	Sensor dengesini kalibre etmek için kullanın. 'GİRİŞ'e basın. İzin verilen değerler içerisinde ayarlayın. 'GİRİŞ'e basın. Yapılandırılan değer hafızaya alınmıştır ve kullanıcı P19.03.01 menüsüne yönlendirilmiştir.
P19.03.02	KOMP ÇIKIŞ SIC	Düzenlenemez. Ekipman giriş basıncı ölçülen değer gösterim menüsü	

Sensor YAP	P19.04 ↩	Ana MTR akımı	Ana motor akımı. Ana MTR akımı alt menüsüne erişim için 'GİRİŞ'e basın.
	P19.04.01 ↩	Ana MTR AT ORN	Ana motor akım transformatörü oranı. 'GİRİŞ'e basın. İzin verilen değerler içerisinde yapılandırma için 'YUKARI' ve 'AŞAĞI' tuşlarını kullanın. 'GİRİŞ'e basın. Yapılandırılan değer hafızaya alınmıştır ve kullanıcı P19.04.01 menüsüne yönlendirilmiştir. Not: Ana motor akım oranının akım transformatör oranı ile eşleşmesi gereklidir
	P19.04.02 ↩	AT sarımları	Akım transformatörü sarımları. 'GİRİŞ'e basın. İzin verilen değerler içerisinde yapılandırma için 'YUKARI' ve 'AŞAĞI' tuşlarını kullanın. 'GİRİŞ'e basın. Yapılandırılan değer hafızaya alınmıştır ve kullanıcı P19.04.01 menüsüne yönlendirilmiştir. Not: Yapılandırılan değerın güç kablosunun akım transformatörü etrafında sarım sayısı ile eşleşmesi gereklidir
	P19.04.03 ↩	Sensor aralığı	Maksimum sensor aralığını kalibre etmek için kullanın. 'GİRİŞ'e basın. İzin verilen değerler içerisinde ayarlama için 'YUKARI' ve 'AŞAĞI' tuşlarını kullanın. 'GİRİŞ'e basın. Yapılandırılan değer hafızaya alınmıştır ve kullanıcı P19.04.03 menüsüne yönlendirilmiştir.
	P19.04.04 ↩	Ana MTR akımı	Düzenlenemez. Ana motor akımı ölçülen değer gösterim menüsü
	P19.05 ↩	Fan MTR akımı	Fan motoru akımı. Fan MTR akımı alt menüsüne erişim için 'GİRİŞ'e basın.
	P19.05.01 ↩	Fan MTR AT ORN	Fan motor akım transformatörü oranı. 'GİRİŞ'e basın. İzin verilen değerler içerisinde ve aygıt akım transformatörü ile eşleşmesi yapılandırın. 'GİRİŞ'e basın. Yapılandırılan değer hafızaya alınmıştır ve kullanıcı P19.05.01 menüsüne yönlendirilmiştir.
	P19.05.02 ↩	AT sarımları	Akım transformatörü sarımları. 'GİRİŞ'e basın. İzin verilen değerler içerisinde yapılandırma için 'YUKARI' ve 'AŞAĞI' tuşlarını kullanın. 'GİRİŞ'e basın. Yapılandırılan değer hafızaya alınmıştır ve kullanıcı P19.05.02 menüsüne yönlendirilmiştir. Not: Yapılandırılan değerın güç kablosunun akım transformatörü etrafında sarım sayısı ile eşleşmesi gereklidir
	P19.05.03 ↩	Sensor aralığı	Maksimum sensor aralığını kalibre etmek için kullanın. 'GİRİŞ'e basın. İzin verilen değerler içerisinde ayarlama için 'YUKARI' ve 'AŞAĞI' tuşlarını kullanın. 'GİRİŞ'e basın. Yapılandırılan değer hafızaya alınmıştır ve kullanıcı P19.05.03 menüsüne yönlendirilmiştir.
	P19.05.04 ↩	Fan MTR akımı	Düzenlenemez. Fan motoru akımı ölçülen değer gösterim menüsü
Tanılama	Tanılama menüsü, test ediliyorsa veya dijital girişler, analog girişler, röle çıkışları, akım transformatörü analog girişleri, faz frekans girişleri, faz açısı ve denetleyici güç kaynağı ve membran şalter paneli sorgulanıyorsa tuş takımı ile erişilebilen bir metot sağlamaktadır.		
	P20.01	Dijital giriş 1	Dijital giriş tanılama. Bilgi ekranı dijital giriş sayısı ve dijital giriş için akım durumu arasında değişir. Dijital girişin durumunu görüntülemek için 'GİRİŞ'e basın.
	P20.02	Dijital giriş 2	

Tanılama	P20.03	Dijital giriş 3	Dijital giriş durumları: PASIF = UYGUN PASIF = UYGUN DEĞİL	
	P20.04	Dijital giriş 4		
	P20.05	Dijital giriş 5		
	P20.06	Dijital giriş 6		
	P20.07	Dijital giriş 7		
	P20.08	Dijital giriş 8		
	P20.09	Analog giriş 1 (mA)		Analog giriş tanılama. Bilgi ekranı, analog giriş sayısı ve analog giriş için ölçülen değer (mA, rezistif, akım veya voltaj) arasında değişir. Analog atamayı ve koşullu değeri (mesela EKİP ÇIK BAS, 7.3BAR) görüntülemek için 'GİRİŞ'e basın
	P20.10	Analog giriş 2 (mA)		
	P20.11	Analog giriş 3 (rezistif)		
	P20.12	Analog giriş 3 (akım)		
	P20.13	Analog giriş 3 (voltaj)		
	P20.14	Analog giriş 4 (voltaj)	Airmaster™ Q1 güç besleme voltajı (X13). Bilgi ekranı analog giriş sayısı ve ölçülen voltaj arasında değişir. Not: Analog giriş 4, Airmaster™ Q1'in X13'te algılanan voltajdır ve yapılandırılabilir herhangi başka bir amaca veya işleve sahip değildir!	
	P20.15	Analog giriş 5 (rezistif)	Not: Sadece AG5 algılandığında aktiftir!	
	P20.16	Analog giriş 5 (akım)		
	P20.17	Analog giriş 5 (voltaj)	Analog giriş tanılama. Bilgi ekranı, analog giriş sayısı ve analog giriş için ölçülen değer (rezistif, akım veya voltaj) arasında değişir. Analog atamayı ve koşullu değeri (mesela KOMP ÇIK SIC, 85°C) görüntülemek için 'GİRİŞ'e basın	
	P20.18 ↔	Röle çıkışı 1	'GİRİŞ'e basın Röle 1'i aktif veya pasif hale getirmek için 'YUKARI' ve 'AŞAĞI' tuşlarını kullanın	
	P20.19 ↔	Röle çıkışı 2	'GİRİŞ'e basın Röle 2'i aktif veya pasif hale getirmek için 'YUKARI' ve 'AŞAĞI' tuşlarını kullanın	
	P20.20 ↔	Röle çıkışı 3	'GİRİŞ'e basın Röle 3'i aktif veya pasif hale getirmek için 'YUKARI' ve 'AŞAĞI' tuşlarını kullanın	
	P20.21 ↔	Röle çıkışı 4	'GİRİŞ'e basın Röle 4'i aktif veya pasif hale getirmek için 'YUKARI' ve 'AŞAĞI' tuşlarını kullanın	
	P20.22 ↔	Röle çıkışı 5	'GİRİŞ'e basın Röle 5'i aktif veya pasif hale getirmek için 'YUKARI' ve 'AŞAĞI' tuşlarını kullanın	
	P20.23 ↔	Röle çıkışı 6	'GİRİŞ'e basın Röle 6'i aktif veya pasif hale getirmek için 'YUKARI' ve 'AŞAĞI' tuşlarını kullanın	
	P20.24 ↔	Röle çıkışı 7	'GİRİŞ'e basın Röle 7'i aktif veya pasif hale getirmek için 'YUKARI' ve 'AŞAĞI' tuşlarını kullanın	
	P20.25 ↔	Röle çıkışı 8	'GİRİŞ'e basın Röle 8'i aktif veya pasif hale getirmek için 'YUKARI' ve 'AŞAĞI' tuşlarını kullanın	
	P20.26 ↔	Analog çıkış 1	'GİRİŞ'e basın mA çıkış değerini ayarlamak için 'YUKARI' ve 'AŞAĞI' tuşlarını kullanın.	
	P20.27	ANAL giriş AT1A		
	P20.28	ANAL giriş AT1B		
	P20.29	ANAL giriş AT1C		
	P20.30	ANAL giriş AT2A		
	P20.31	L1 frekansı		
	P20.32	L2 frekansı		
	P20.33	L3 frekansı		
	P20.34	L1 faz açısı		
	P20.35	L2 faz açısı		
	P20.36	L3 faz açısı		
	P20.37 ↔	Şalter testi	'GİRİŞ'e basın, tuşa basıldığında ekran doğrulamasını kullanarak şalter testi gerçekleştirin	
	P20.38 ↔	LED testi	Not: Sadece LED sürücü PCB'si algılandığında aktiftir!	

			'GİRİŞ'e basın ve 'AÇIK' veya 'KAPALI'yı seçin. AÇIK konumundayken, LED'ler sırayla yanar ve söner. 'KAPALI' seçilene kadar, LED testi sürekli olarak döngü gösterir.
Çalışma planlama	Çalışma planlama, yapılandırılan bir yüklü ve yüksüz basınçta çalıştırmak için Airmaster™ Q1 tarafından kontrol edilen aygıtı planlayan içsel bir günlük özelliği sağlamaktadır Çalışma planlama özelliği bunu yapılandırılan yüklü ve yüksüz basınç değerlerini çalışma planlama girdisi ile ilişkilendirerek yapar.		
	P21.01↵	Çalışma planlama	'GİRİŞ'e basın, AÇIK veya KAPALI'yı seçmek için 'YUKARI' veya 'AŞAĞI' tuşlarını kullanın, yapılandırılan değer hafızaya alınmıştır ve kullanıcı P21.01 menüsüne yönlendirilmiştir
	P21.02 ↵	Çalışma günü düzenleme	Alt menü P21.02.##'a erişim için 'GİRİŞ'e basın. Çalışma günü düzenleme, haftanın her bir gününü çalışma haftası ile ilişkilendirmek için kullanılır ve böylelikle bölgesel farklılıklara izin verir. Bu doğrultuda ilişkilendirme için alt menüyü kullanın Not: Çalışma günü = sayısal değer... Pazartesi = 1 Salı = 2 Çarşamba = 3 Perşembe = 4 Cuma = 5 Cumartesi = 6 Pazar = 7 Hafta sonu = # Örneğin; eğer çalışma haftası Pazartesi ile Cuma arası ise ve hafta sonu Cumartesi ve Pazar ise, konfigürasyondan sonra, P21.02'nin 12345#'yi göstermesi gereklidir.
	P21.02.01 ↵	Pazartesi	'GİRİŞ'e basın, Hafta içi veya Hafta sonu'yu seçmek için 'YUKARI' veya 'AŞAĞI' tuşlarını kullanın, 'GİRİŞ'e basın, yapılandırılan değer hafızaya alınmıştır ve kullanıcı P21.02.01 menüsüne yönlendirilmiştir
	P21.02.02 ↵	Salı	'GİRİŞ'e basın, Hafta içi veya Hafta sonu'yu seçmek için 'YUKARI' veya 'AŞAĞI' tuşlarını kullanın, 'GİRİŞ'e basın, yapılandırılan değer hafızaya alınmıştır ve kullanıcı P21.02.02 menüsüne yönlendirilmiştir
	P21.02.03 ↵	Çarşamba	'GİRİŞ'e basın, Hafta içi veya Hafta sonu'yu seçmek için 'YUKARI' veya 'AŞAĞI' tuşlarını kullanın, 'GİRİŞ'e basın, yapılandırılan değer hafızaya alınmıştır ve kullanıcı P21.02.03 menüsüne yönlendirilmiştir
	P21.02.04 ↵	Perşembe	'GİRİŞ'e basın, Hafta içi veya Hafta sonu'yu seçmek için 'YUKARI' veya 'AŞAĞI' tuşlarını kullanın, 'GİRİŞ'e basın, yapılandırılan değer hafızaya alınmıştır ve kullanıcı P21.02.04 menüsüne yönlendirilmiştir
	P21.02.05 ↵	Cuma	'GİRİŞ'e basın, Hafta içi veya Hafta sonu'yu seçmek için 'YUKARI' veya 'AŞAĞI' tuşlarını kullanın, 'GİRİŞ'e basın, yapılandırılan değer hafızaya alınmıştır ve kullanıcı P21.02.05 menüsüne yönlendirilmiştir
	P21.02.06 ↵	Cumartesi	'GİRİŞ'e basın, Hafta içi veya Hafta sonu'yu seçmek için 'YUKARI' veya 'AŞAĞI' tuşlarını kullanın, 'GİRİŞ'e basın, yapılandırılan değer hafızaya alınmıştır ve kullanıcı P21.02.06 menüsüne yönlendirilmiştir
P21.02.07 ↵	Pazar	'GİRİŞ'e basın, Hafta içi veya Hafta sonu'yu seçmek için 'YUKARI' veya 'AŞAĞI' tuşlarını kullanın, 'GİRİŞ'e	

Çalışma planlama			basın, yapılandırılan değer hafızaya alınmıştır ve kullanıcı P21.02.07 menüsüne yönlendirilmiştir Alt menü P21.03.##'a erişim için 'GİRİŞ'e basın.
	P21.03 ←	Girdiyi planla	Not: Planlama giriş seçenekleri, Hiç, Her Pazartesi, Her Salı, Her Çarşamba, Her Perşembe, Her Cuma, Her Cumartesi, Her Pazar, Her gün, Her Çalışma günü, Hafta sonu veya yapılandırılan tarih seçeneklerini içermektedir. Bir çalışma planı girişi eklemek için kullanılan menü alanına bakılmaksızın, plan girişleri kronolojik olarak düzenlenir. Sonuç olarak, plan girişleri çalışma planlama Menüsü P21.03 ~ P21.30 arasında yükselir. Bir çalışma planlama girdisi geçtiğinde, bu girdi ya plandan çıkarılır ya da tekrarlayan plan girdileri (her işi günü gibi) tekrar kronolojik olarak sıralanır.
	P21.03.01 ←	Frekans	'GİRİŞ'e basın Hiç, Her Pazartesi, Her Salı, Her Çarşamba, Her Perşembe, Her Cuma, Her Cumartesi, Her Pazar, Her gün, Her Çalışma günü, Hafta sonu veya yapılandırılan tarih arasında seçim yapmak için 'YUKARI' veya 'AŞAĞI' tuşlarını kullanın, 'GİRİŞ'e basın, Yapılandırılan değer hafızaya alınmıştır ve kullanıcı P21.03.01 menüsüne döndürülmüştür
	P21.03.02 ←	Fonksiyon	'GİRİŞ'e basınarasında seçim yapma için 'YUKARI' ve 'AŞAĞI' tuşlarını kullanın. Varsayılan PL / PH'yi kullanarak aygıtı BAŞLATIR (P21.03.03 & 04'ü pasif yapar, aygıt PL / PH'sini kullanır) Planlama PL / PH'sini kullanarak aygıtı BAŞLATIR (P21.03.03 & 04'ü pasif yapar, aygıt PL / PH'sini göz ardı eder) Aygıtı DURDUR
	P21.03.03 ←	Basıncı yükleme	'GİRİŞ'e basın, izin verilen değerler arasında seçim yapmak için 'YUKARI' veya 'AŞAĞI' tuşlarını kullanın, 'GİRİŞ'e basın, yapılandırılan değer hafızaya alınmıştır ve kullanıcı P21.03.02 menüsüne yönlendirilmiştir Not: Planlama girişinde 0 BAR'ı hedeflemek amacıyla aygıtı yapılandırmak için 0 BAR'ı seçin. Sonuç olarak, aygıt bir önceki aygıt durumundan boşaltma durumuna geçecek ve duracaktır, bundan sonra aygıt yükleme basıncı, aygıtı yükleme yapmaya sevk edecek bir değere değişinceye kadar başlatmaya hazır konumda kalacaktır. Yükleme basınç değeri sonraki çalışma planlama girişinin veya pasif hale getirilen çalışma planlama özelliğinin bir sonucu olarak değişebilir ve böylelikle Menü P10 - Ekip ayarları 2'de yapılandırılan yüklü ve yüksüz basınç değerlerini aktif bir konuma geri döndüreceklerdir.
	P21.03.04 ←	Basıncı boşaltma	'GİRİŞ'e basın, izin verilen değerler arasında seçim yapmak için 'YUKARI' veya 'AŞAĞI' tuşlarını kullanın, 'GİRİŞ'e basın, yapılandırılan değer hafızaya alınmıştır ve kullanıcı P21.03.03 menüsüne yönlendirilmiştir
	P21.03.05 ←	Yıl	'GİRİŞ'e basın, izin verilen değerler arasında seçim yapmak için 'YUKARI' veya 'AŞAĞI' tuşlarını kullanın, 'GİRİŞ'e basın, yapılandırılan değer hafızaya alınmıştır ve kullanıcı P21.03.04 menüsüne yönlendirilmiştir
	P21.03.06 ←	Ay	'GİRİŞ'e basın, izin verilen değerler arasında seçim yapmak için 'YUKARI' veya 'AŞAĞI' tuşlarını kullanın, 'GİRİŞ'e basın, yapılandırılan değer hafızaya alınmıştır ve kullanıcı P21.03.05 menüsüne yönlendirilmiştir
P21.03.07 ←	Gün	'GİRİŞ'e basın, izin verilen değerler arasında seçim yapmak için 'YUKARI' veya 'AŞAĞI' tuşlarını kullanın, 'GİRİŞ'e basın, yapılandırılan değer hafızaya alınmıştır ve kullanıcı P21.03.06 menüsüne yönlendirilmiştir	

Çalışma planlama	P21.03.08 ↵	Zaman	'GİRİŞ'e basın, izin verilen değerler arasında seçim yapmak için 'YUKARI' veya 'AŞAĞI' tuşlarını kullanın, 'GİRİŞ'e basın, yapılandırılan değer hafızaya alınmıştır ve kullanıcı P21.03.07 menüsüne yönlendirilmiştir
	P21.03.09 ↵	Değişiklikleri kaydet	
İSK (İçsel Sistem Kontrolü)	<p>Airmaster™ İSK yazılımı, seri iletişimle donatılmış geçerli ve önceki Airmaster™ denetleyicileri ve Airbus485™ (önceki Multi485) endüstriyel ağ protokolü ile uyumludur.</p> <p>Kullanımda, sıkıştırılmış hava talebi değiştiğinde ve bu talebe karşılık olarak sistem basıncı azaldığında veya arttığında, Airmaster™ İSK yazılımı etkililiğin, ekipman kullanımının ve sistem basıncının mükemmel bir dengede olduğu bir denklığı yakalamak için ağ kompresörlerinin 1 numara olarak kullanılmasını sağlar. Yönetimi olmayan sıkıştırılmış hava sistemlerinde, bu denklik önemli bir enerji ve maliyetten kazanma fırsatı anlamına gelmektedir.</p> <p>Airmaster™ İSK basınç kontrol stratejisinin ana işlevi, sistem basıncını optimal kompresör kullanımı yoluyla enerji etkililiğini hedefleyerek 'Yüksek Basınç' ayar noktası & 'Düşük Basınç' ayar noktası arasında tutmaktır. Airmaster™ İSK yazılımı, sistem için nominal 'hedef' basınç düzeyi olarak kullanılan bir 'Hedef' basınç düzeyini hesaplar. Basıncıdaki değişim oranı, çoğunlukla sistem hacmi ve talep değişimlerinin boyutu ve/ya hızı tarafından belirlenir, bu özellikler kurulumdan kurulumla değişiklik gösterecektir. Kurulum özelliklerindeki değişimlere uyum sağlamak için, 'Tolerans' basınç düzeyi (tB) ve Airmaster™'ın dinamik tepkime süresi (veya 'Sönüm' (dA)) üzerindeki etki ayarlanabilir.</p> <p>Airmaster™ İSK (İçsel Sistem Kontrolü) seçenek kiti, ayrılmış bir kartı seçeneği, AC/DC güç beslemesi ve uzak basınç sensorunun oluşmaktadır. Bu kit, hava kompresörleri ile donatılmış 8 adede kadar Airmaster™'a sahip kompresör sistemlerinde kullanım için amaçlanmıştır. İSK kart seçeneği ana bir hava kompresörünün elektrik muhafazası içerisinde yer almaktadır ve Airbus485™ seri iletişim kullanan kompresör Airmaster™ denetleyicileri ile bağlıdır. Sağlanan basınç sensorunun uygun bir alanda (hava rezervuarı gibi) dikey olarak yerleştirilmesi gereklidir. Kurulduktan sonra, ana hava kompresörü Airmaster™ İSK yazılım özelliği, 8 adede kadar Airmaster™ donanımlı ve ağ oluşturulmuş hava kompresörüne dair dar basınç bandı kontrolü sağlanması için yapılandırılabilir.</p> <p>Airmaster™ İSK kart seçeneği hakkında daha fazla bilgi için ürün sağlayıcınız ile iletişime geçin ve 'Airmaster™ İSK Seçenek kiti – A21.1_EN için ürün bilgi formu isteğinde bulunun</p>		
	P12.13 ↵	İSK mevcut	İSK özelliğini aktif ve pasif yapmak için Açık veya Kapalı'yı seçin. İSK özelliği etkin yapıldığında, Menü P80, P81 ve P82 aktif hale gelir
	P80.01 ↵	İSK etkin	<p>Durdurma kontrolü özelliğiyle aktif veya pasif yapın veya İSK özelliğinin kullanımını pasif yapın.</p> <p>Not 1: Aktif yapıldığında..... Eğer herhangi bir nedenden dolayı İSK sonradan kullanılamaz hale gelirse, İSK kontrolü hava kompresörü yerel kontrole geri döner!</p> <p>Not 2: durdurma kontrol özelliğiyle aktif yapıldığında..... Eğer İSK sonradan 'durdurulursa' (yukarıda açıklanan durdurma kontrol rutiniyle), İSK, boşaltma durumundaki veya durdurulmuş bir durumdaki İSK tarafından kontrol edilen tüm hava kompresörlerinin kontrolünü tutar (Durdurulmuş duruma geçme için boşaltma ve süre lokal hava kompresörünün bir fonksiyonu olarak kalır)</p>
	P80.02 ↵	Basıncı boşaltma	İSK kontrolü basınç boşaltma/yüksüz. Boşaltma basıncı aralığı = yükleme basıncının üzerinde 0.2'den az olmayan
	P80.03 ↵	Basıncı yükleme	İSK kontrolü basıncı yükleme. Aralık = Sensor aralığı ve ana Airmaster denetleyicisinin yüklü ve yüksüz basınç

İSK (İçsel Sistem Kontrolü)			limitleri
	P80.04 ↩	İSK dönüş ARA	İSK dönüş aralığı veya sıra aralığı. Aralık = 1 - 720 saat. Varsayılan = 24 saat
	P81.01 ↩	İSK # kompresörleri	İSK kontrollü hava kompresörü sayısı. Aralık = 2 - 8 kompresör. Varsayılan = 4 kompresör
	P81.02 ↩	İSK başlatma gecikmesi	Başlatma Gecikme Süresi. Aralık = 0 - 60 saniye. Varsayılan = 3 saniye Aşamalı başlatma fonksiyonu; İSK başlatıldığında kompresör gerektiği gibi her yükleme isteği arasında bu ara süre ile yükleme yapacaktır. Bu özellik, tüm kompresörlerin sistem başlatması sırasında hemen çalışmasını önlemek için amaçlanmıştır.
	P81.03 ↩	İSK sönümü	Sönüm. Aralık = 0.1 - 10 bar. Varsayılan = 1.0 bar. PL basınç ayar noktasında ek bir kompresörün yüklemesinin hava talebindeki önemli ve/ya hızlı artışı karşılayamadığı durumlarda, basınç 'tolerans' limitine değişirken İSK'nin ek tepkimesi dinamik olarak hesaplanır. Ek bir kompresörün üretim kapasitesini daha fazla artırmak için yükleme yapmadan önceki süre, durumun aciliyetine göre değişiklik gösterecektir. İSK'nin dinamik reaksiyon algoritması, kurulum özelliklerinin çoğunluğuna uyum sağlaması için varsayılan olarak önceden ayarlanmıştır. Aşağıda örnekleri verilen bazı durumlarda, basıncın değişiminin oranı aşırı ve oransız olabilir. a) Yetersiz sistem hacmi b) Fazla hava işleme ekipmanı basınç farkı c) Yetersiz olarak ebatlanmış boru çalışması d) Geciken kompresör yanıtı Bu tür durumlarda, İSK aşırı tepki verebilir ve ilk kompresör çalışıyor durumdayken, yükleme yapmışken ve yeterli ek üretim kapasitesine yardımcı olabiliyorken gerekli olmayabilen ek bir kompresörün yükleme yapmasına neden olabilir. Eğer 'tolerans' bandındaki bir artış yetersizse, İSK'nin dinamik tepkime yanıtı, 'Sönüm' faktörünün (SF) artmasından ve aşırı tepki verme hassasiyetinin azalmasından etkilenebilir. 'Sönüm' faktörü ayarlanabilir ve varsayılan 1 faktörüyle birlikte 0.1 ile 10 arasında ayarlanabilir. 0.1'lik bir faktör varsayılanın 10 kat hızlısına ve bir 10 faktörü varsayılanın 10 kez daha yavaşlatılmışına eşittir.
P81.04 ↩	İSK toleransı	Tolerans, optimal kontrolü riske atmaksızın talepteki hızlı ve/ya önemli artış veya azalmanın istisnai bir duruma uyum sağlayan ayarlanan basınç kontrol düzeylerinin altındaki veya üstündeki basınç bandıdır.	

İSK (İçsel Sistem Kontrolü)			<p>Tolerans (TO) tolerans 'bandının' genişliğini tanımlayan bir basınç olarak ifade edilir.</p> <p>Örneğin, 3psi'lik (0.2bar) bir tolerans ayarı, İSK'nin ayarlanan PL basınç düzeyinin 3psi altındaki bir basınç sapması sırasında doğru optimal yanıtı/yanıtları vermesi demektir. Eğer basınç 'tolerans' limitinin ötesinde bir sapma gösterirse, İSK basınç normal düzeylere geri dönene kadar oransal olarak acil bir yanıtı devreye sokacaktır.</p> <p>Eğer sistem hacmi yetersizse ve/ya talep dalgalanmaları önemli derecede fazlaysa, böylesi geçiş zamanlarını sırasında optimum kontrolü sağlamak ve aşırı tepkimeyi azaltmak için 'Tolerans' bandını artırmanız önerilir.</p> <p>Eğer sistem hacmi verimli, basınç değişim oranı yavaş ve talep dalgalanmaları önemsiz ve yavaşsa, basınç kontrolünü optimize etmek için 'Tolerans' bandı düşürülebilir.</p>
	P81.05 ~ 07 ↵	İSK DG1 – DG3 FONK	Dijital Giriş # Fonksiyonu... NA İSK DG FONK, İSK DG Başlatma Durdurma, İSK DG alarmı NA, İSK DG alarmı NK, DG gecikme alarmı, DG gecikme alarmı NK, İSK DG DURDURMA NA, İSK DG DURDURMA NK, DG gecikme DURDURMA NA, DG gecikme DURDURMA NK, İSK DG SIR GN
	P81.08 ↵	İSK XPM basıncı	İSK XPM basıncını ayarlama
	P81.08.01	ÖLÇ dengesi	Ölçüm dengelemesi +/- 0.5 BAR veya basınç eş değerini ayarlayın
	P81.08.02	ÖLÇ aralığı	Ölçüm aralığı MİN = 0, MAKS = 60 BAR veya basınç eş değerini ayarlayın
	P81.08.02	EKİP GIR BAS	Ekipman iç basıncı
	P81.09	İSK BAS SENS	İç sistem kontrolü basınç sensörü.

5.0 Genel çalışma ve kontrol modları

(yapılandırılabilir) boyunca çalışmaya devam eder. Bu süre gerektiğinde 'KAPALI'ya ayarlanabilir.

5.1 Airmaster™ Q1 durum şeması

Durum	Durum
01	Aygıt durdurma. Tüm acil durdurma durumlarını aygıt durdurma izler ve acil durdurma durumu çözülene kadar OUI'dan çıkarılamaz veya kaldırılamaz.
02	Güç verme. Airmaster™ Q1'in başlatılması
03	Başlatma önleme. Başlatma önleme genellikle kullanıcı tarafından gerçekleştirilen bir önleme, kapak açık önlemesi, düşük sıcaklık önlemesi veya yüksek iç basınç önlemesi ile ilişkilidir.
04	Başlatmaya hazır
05	Boşaltma Yapılandırıldığında, Boşaltma durumu bir aygıt çalışma durumuna göre önceliğe sahiptir. Yapılandırıldığında, Boşaltma süresi, aygıtın fiziksel olarak başlamasına olanak sağlamak amacıyla aygıt iç basıncının yeterli düşük bir düzeye erişmesini sağlamak için hesaplanan bir zaman periyodudur. Not: Aygıt basınç boşaltması aygıtın kendisinden bağımsız olarak gerçekleştirilen mekanik bir fonksiyondur. Maksimum güvenlik için, basıncı boşaltmak için gerekli süre yapılandırılan boşaltma süresini asla aşmamalıdır.
06	Bekleme Diğer durumlar aygıtın fiziksel olarak başlatılmasını engelleyebilir. Bu durum olduğunda, grafiksel kullanıcı arayüzü aygıtın başlatıldığını bildirecektir. Aygıtın fiziksel olarak başlatılması fiziksel başlatmayı engelleyen durum/lar giderildiğinde gerçekleşecektir. Bu koşullar normal çalışma sırasında gerçekleşebilir. Örneğin, başlatma tuşuna basılırsa, aygıt basınç sensörü tarafından ölçülen basınç yüklemeye basıncı ayarından büyükse, basınç yüklemeye basıncı ayarına düşene kadar aygıt durum 6'da kalacaktır.
07	Ana motor başlatma sırası. Ana motoru başlatma genellikle aygıt ana motor başlatma süresi ile ilişkilidir ve daima herhangi bir aygıt yüklemeye durumunda öncedir. Örneğin: Aygıt bir star / delta başlatma kontaktörü düzenlemesine sahipse
08	Çalışma, yüklü değil, yüklemeye önleme süresi Yapılandırıldığında, yüklemeye gecikme süresi bir aygıt ilk yüklemeye durumundan önce gelir (P11.02'ye bakın)
09	Çalışma, yüklü
10	Çalışma, yüklü değil, yeniden yüklemeye önleme süresi Yapılandırıldığında, yeniden yüklemeye gecikme süresi bir aygıtın çalışmaya, yüklü duruma geri dönmesinden önce gelir (P11.03'ye bakın)
11	Çalışma, yüklü değil, yüksüz çalışma süresi Çalışma, yüklü değil durumu genellikle ana motor başlatma frekansının yönetilmesi ile ilişkilidir
12	Çalışma, yüksüz, durdurma çalışma süresi Çalışma, yüklü değil, durdurma çalışma zamanı genellikle ana motorun durdurulması ve aygıtın başlatmaya hazır hale geri döndürmeyle ilişkilidir. Yapılandırılan minimum durdurma zamanının bir durdurma tuşu olayının ardından aygıtın mekanik tüm işlevleri bağımsız olarak yerine getirmesi için yeterli olmalıdır, daha sonra aygıt başlatmaya hazır konuma geri dönecektir (P11.05'e bakın)

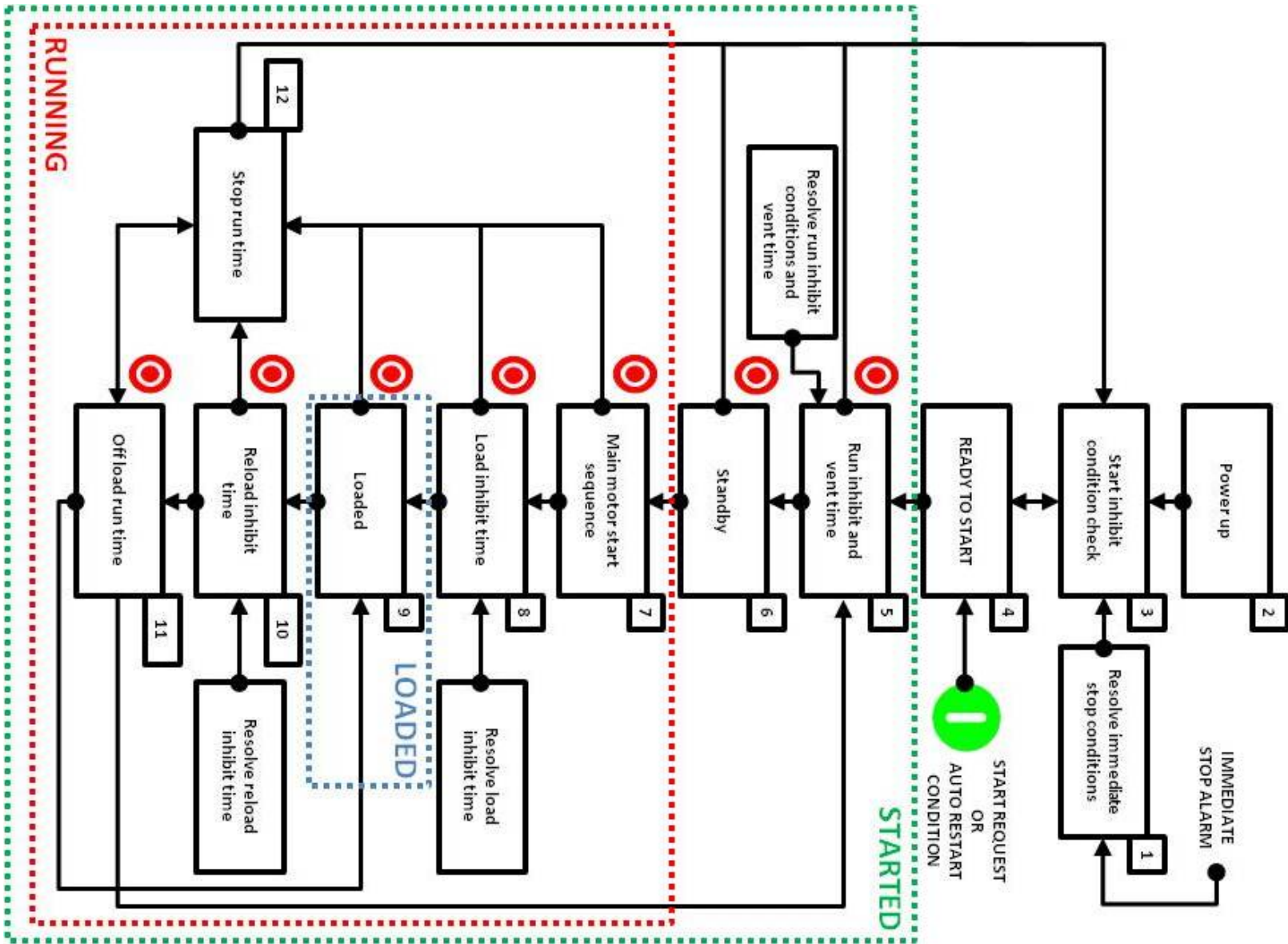

5.2 Yükleme / boşaltma:

Aygıt, aygıtı başlatma ve aygıtı durdurma arasında yüklü / yüksüz olarak çalışır. "Yüksüz çalışma süresi"nden daha uzun süre ile yüksüz çalıştığında, aygıt duracak ve 'bekleme' konumuna geçecek ve istemde bulunulduğuna otomatik olarak yeniden başlayacaktır.

5.3 Sürekli çalışma

Aygıt, aygıtı başlatma ve aygıtı durdurma arasında yüklü / yüksüz olarak sürekli şekilde çalışır.

5.4 Basınç azalması / boşalması

İki sabit periyod olan 'çalışma periyodu' ve 'yüksüz çalışma periyodu' aygıt çıkış basıncı yüksüz basınç değerine ulaştığında aygıtın çalışma modunun seçilmesi için kriterler olarak ele alınır. Bu iki periyod kompresör motorunun izin verilen maksimum başlatmalarına göre ayarlanır. Çalışma periyodu cihaz her açıldığında başlar. Çalışma periyodu, kompresör motoru çalıştığı sürece devam eder ve aygıt bekleme durumuna geçtiğinde durur. 'Yüksüz çalışma periyodu', çalışma modu her yüklü durumunda yüksüz durumuna geçtiğinde başlar. Yüksüz çalışma süresince ve aynı zamanda aygıt bekleme durumuna geçirildiğinde çalışır. Aygıt yüklü duruma geçtiğinde durur. Her devreden çıkarma noktası boşaltma süresi tarafından geciktirilir, böylelikle cihaz boşaltım yapar.

Aşağıdaki geçiş döngüleri mümkündür:

Eğer aygıt çıkış basıncı yüklü basınç değerine düşerse, aygıt önceki çalışma moduna bakılmaksızın yüklü durumuna geçer (1). Eğer tahrik motoru bir durdurma durumundaysa, giriş valfinin açılması boşaltılan aygıtın başlatılmasına olanak sağlamak için geciktirilir.

Eğer aygıt çıkış basıncı yüksüz basınç değerine yükselirse ve 'yüksüz çalışma periyodu' sona ermişse, aygıt yüksüz çalışma süresi sona erdikten sonra (2) kapanır.

Eğer aygıt çıkış basıncı yüksüz çalışma periyodu sona ermeden önce yüksüz basınç değerine yükselirse, çalışma modunun seçimi için bir önceki geçiş döngüsünün basınç azalma süresi kriter olarak alınır.

Eğer basınç azalma süresi (aygıt çıkış basıncının yüksüz basınç değerinden yüklü basınç değerine düştüğü süre) yüksüz / durdurma (bekleme durumu) periyodundan daha uzunsa, aygıt yüksüz çalışma süresi sona erdikten sonra durma (bekleme durumu) konumuna geçer (3).

Eğer basınç düşüş süresi yüksüz / durdurma (bekleme durumu) süresi için ayarlanan süreden daha kısaysa, yüksüz durumu seçilir (4) yani giriş valfi kapanır ve ekipman motor çalışması ile birlikte boşaltılır. Yüksüz çalışma periyodu sona ermesi ile birlikte ekipman da durdurma (bekleme durumu) konumuna geçirilir (5).

5.5 Dinamik yüksüz kontrol

Yüksüz durum süresi izin verilen motor başlatmalarının sayısı ile ilişkili olarak dinamik yük kontrolü tarafından dinamik olarak uzatılır veya kısaltılır. Önceki 1 saat sırasında izin verilen motor başlatmalarının sayısı ölçülür. Yüksek bir değişim sıklığı daha uzun eylemsiz kalma sürelerine neden olur. Düşük bir değişim sıklığı daha kısa eylemsiz kalma sürelerine neden olur.

5.6 Değişken hız

Hız düzenleme fonksiyonları, düzgün bir hedef basınç düzeyini (yükleme basıncı) korumak amacıyla 4-20mA'lık analog bir çıkış kullanarak değişken hız tahrihinin (DHT) PID kontrolünü sağlar.

Hız düzenleme, yükleme basıncı değerinde bobin dağıtım basıncını korumak için kullanılır. Basınç yüksüz basınç ayar noktasına yükselirse, yük solenoid çıkışı pasif hale gelir ve kompresör boşaltma yapar. Yüksüz durumdayken, ekipman hızı ayarlanan yüksüz hız değerinde tutacaktır. Eğer basınç ayarlanan yüksüz çalışma süresinden daha uzun süre yükleme basınç değerinin üzerinde kalırsa, ana motor duracak ve ekipman bekleme durumuna geçecektir. Basınç yükleme basıncı ayar noktasının altına düşerse, motor yeniden başlatılır, eğer bekleme durumundaysa, yükleme solenoid çıkışı aktif hale gelir, daha sonra tam aralık hız düzenlemesi gerçekleşir.

Eğer Metacentre™ sistem denetleyicisine bağlıysa ve kompresör hava sistemi birden fazla DHT hava kompresöründen oluşuyorsa, 'temel yük' olarak atanan herhangi bir DHT hava kompresörü ayarlanan optimum hız ayarında çalışmaya yön gösterecektir. 'İlave' olarak atanan herhangi bir DHT kompresörü tama aralık hız düzenlemesini kullanacaktır. Ek olarak, her bir DHT kompresörünün hedef basıncı, ekipman arasındaki fark basıncını göz önünde bulundurmaksızın kesin basınç kontrolünü koruması için Metacentre™ sistem denetleyicisine otomatik olarak referans gösterilecektir. Bu şekilde, 12'ye kadar VSR kompresörü tama etkin kapasiteli eşleşik yönetime, kullanıma ve tek basınç ayar noktası kontrolüne sahip tekil tutarlı bir sistem olarak kontrol edilebilir.

6.0 Metin kısaltmaları:

Kısaltma	Metin	Kısaltma	Metin
AKTIF	Aktif veya Aktif Edilmiş	İML	İmalat
HÇTS	Hava çıkışı (kompresör) tahliye sıcaklığı	MRT	Mart
ATV	Otomatik tahliye valfi	MAKS	Maksimum
AG	Analog giriş	MAY	Mayıs
HAVA	Hava	MDL	Model
ALM	Alarm veya alarm mesajı	META	Metacentre
AMB	Ambiyans	MİN	Minimum
ANAL	Analog	DK	Dakika
AÇ	Analog Çıkış	ÖLÇ	Ölçme/Ölçüm
NİS	Nisan	PZT	Pazartesi
AĞST	Ağustos	MODL	Modülasyon
OTO	Otomatik	MOTOR	Motor
MVCT	Mevcut, zaten var olan	MAYKŞ	Motor aşırı yük koruma şalteri
YTK	Yatak(lar)	MPA	Mega Pascal
KAYIŞ	Kayış	MBV	Minimum basınç valfi
İKİL	İkili	AY	Ay(lar)

KLBV	Kelebek valf	NK	Normal kapanma
KAB	Kabin (bobin muhafazası)	NA	Normal açılma (başarılı veya UYGUN)
KBV	Kompresör baypas valfı	NOM	Nominal
YAP	Yapılandırma	NUM	Numara
SA	Saat	EKM	Ekim
SOĞTC	Soğutucu	YAĞ	Yağ
YĞŞ	Yoğuşma	OK	Başarılı veya normal
SĞTC	Soğutucu	AŞYK	Aşırı yük
KOMP	Kompresör	OPT	Optimum
İLET	İletişim	ÇA	Çalışma aralığı
GN	Geçiş noktası	AÇ DVR	Açık devre
SÜR KES	Süreklilik kesintisi	YA	Yağ ayırıcı
KÇ	Kompresör çıkışı	EÜK	Ekran üstü kumanda
YAP	Yapılandırma veya yapılandırılmış	ÇIK	Çıkış
KONT	Kontaktör	P#	Parametre 0, 1, 2, ...
DZLT	Düzeltilme	PARA	Parametre
AI	Akım iletici	BF	Bobin tahliyesi
AKM	Akım	İZNVR	İzin verilebilir
SS	Soğutma Suyu	ÖPMD	Önceden programlanmış mantık denetleyici
SSS	Soğutma suyu sıcaklığı	BS	Basınç
GÜN	Gün	BAS	Basınç
ARLK	Aralık	KORM	Koruma
VARS	Varsayılan	BTV	Basınç tahliye valfi
DG	Dijital giriş	BS	Basınç sensörü
TAHLY	Boşaltım	BŞ	Basınç şalteri
FARK	Fark	BT	Basınç tankı
FB	Fark basıncı	SĞT	Soğutucu
FS	Fark sıcaklığı	ARA	Aralık
YÖN	Yönlendirme	RAM	Rastgele erişim belleği
DÇ	Dijital çıkış	UVY	Uzak veriyolu
DOL	Direkt online	UT	Uzak temas
DÖN YÖN	Dönüş yönü	SNG	Soğutucu nem giderici
DEL BAS	Delta basıncı (basınç farkı)	HAZIR	Hazır
ÇIK	Çıkış	SĞT	Soğutucu
ÇIK BD	Çıkış basınç dengeleme	UZ	Uzak
ÇIK BA	Çıkış basınç aralığı	DDS	Dakikadaki dönüş sayısı
DELTA S	Delta S (sıcaklık farkı)	ÇS	Çalışma saati
TAH	Tahliye	GZS	Gerçek zaman saati
Nem alıcı	Nem alıcı (Soğutucu nem alıcı)	CTS	Cumartesi
YS	Yaz saati	KD	Kısa devre
ELEK	Elektrikli	PLN	Plan

EKİP	Ekipman	SDGSF	Star delta geçiş süresi faktörü
HATA	Hata	SN	Saniye
HRC	Harici	AYR	Ayırıcı
HATA	Hata	SIR	Sıra
ŞUB	Şubat	AYR FİL	Ayırıcı filtre
FILT	Filtre	BKM	Bakım
FM	Frekans modülasyonu	SN	Seri numarası
CUM	Cuma	DN	Değişim noktası
FONK	Fonksiyon	HIZ	Hız
SA	Saat	AŞAMA	Aşama
SA	Saat	DURDUR	Durdur
SA	Saat	BŞL	Başlatma(lar)
ÖNL	Önleme	PAZ	Pazar
GRŞ	Giriş	SİS	Sistem
İÇ	İç	TCP/IP	İletim denetim protokolü / internet protokolü
İÇ BAS	İç Basınç	SIC	Sıcaklık
ARL	Aralık	PER	Perşembe
DNGSZ	Dengesizlik	SV	Süre valfi
ACL	Acil	GRL	Gerilim
İSK	İçsel sistem kontrolü	GEÇ	Geçiş
OÇK	Ocak	GS	Geçiş Süresi
TEM	Temmuz	SAL	Salı
HAZ	Haziran	ÖB	Ölçü Birimi
K	Kelvin	DHT	Değişken hız tahriği
LOKAL	Lokal	YIL	Yıl
YAĞL	Yağlama		

6.1 Dil kodları

Kod	Dil
EN	English (İngilizce)
BEL	Беларуская (Belarusça)
CZE	Czech (Çekçe)
DE	Deutsch (Almanca)
ES	Espanol (İspanyolca)
FR	Français (Fransızca)
GRE	Ελληνικά (Yunanca)
IT	Italiano (İtalyanca)
JPN	日本 (Japonca)

KOR	한국어 (Korece)
NL	Nederlands (Felemenkçe)
PER	Farsça
PL	Polski (Polca)
PT	Português (Portekizce)
RU	Русский (Rusça)
TH	ไทย (Tayca)
TR	Türk (Türkçe)
UKR	Український (Ukraynaca)
VI	Việt (Vietnamca)
ZH (S)	简体中文 (Basitleştirilmiş Çince)
ZH (T)	繁体中文 (Geleneksel Çince)

6.2 Günlüğe kaydedilen olaylar

Günlüğe alınan her olay (P04.01.01 – P04.01.200) bir olay indeksini, olay açıklamasını ve olayın zaman ve tarihini içerir.

Günlüğe kaydedilen olaylar
BAŞLAT tuşuna basıldı
DURDUR tuşuna basıldı
PARA'yi VARS'a sıfırlama (Parametreyi varsayılana sıfırlama)
Aktif 'KULLANICI #' erişimi
Parametreyi değiştir

6.3 YÖNETİCİ kullanıcı # ayar parametrelerini düzenleme

Parametre
Kullanıcı adı (P09.03.01)
Kullanıcı PIN kodu (P09.03.02)
Ekran dili (P09.03.03)
Saat biçimi (P09.03.04)
Tarih biçimi (P09.03.05)
Basınç birimi (P09.03.06)
Sıcaklık birimi (P09.03.07)
Menü # erişimi (P09.03.08) (Mevcut değil, Salt okuma erişimi, Düzenleme erişimi)

6.4 Kaynağı başlatma ve/ya yükleme ayar parametreleri

Parametre (notlar)
Ekipman çıkış basıncı sensörü (varsayılan)
Ekipman dijital girişi (Yapılandırılabilir dijital girişin ayarlanmasını gerektirir)
Airbus485™ (RS485 kart seçeneğini gerektirir)
MODBUS (RS485 kart seçeneğini gerektirir)
TCP/IP (ECO kart seçeneğini gerektirir)

6.5 Menü sayfalarının kullanımı ve sayfa öğeleri

Airmaster™ Q1 kullanıcıları Menü sayfalarının ve Menü sayfası öğelerinin P00 ile P99 arasında sıra ile yer aldıklarını ve bazı Menü sayfalarının ve Menü sayfa öğelerinin kasti olarak atlandığını veya gösterilmediğini unutmamalıdır. Bu birkaç sebebe bağlı olabilir ve tamamen normaldir!









Varsayılan sayfa numaraları ve görüntü isimleri aşağıdaki gibidir:



























































Sayfa	Görüntü adı	Sayfa	Görüntü adı	Sayfa	Görüntü adı
P00	Ana sayfa	P10	EKİP ayarları 1	P20	Tanımlama
P01	Servis Zamanlayıcıları	P11	EKİP ayarları 2	P21	Çalışma planlama
P02	Kullanım	P12	EKİP ayarları 3	P30	Programlayıcı YAP sayfası görüntüleri
P03	Hata Günlüğü	P13	DHT ayarları	P31	
P04	Olay Günlüğü	P14	Motor koruma	P32	
P05	Hizmet Sağlayıcısı	P15	Önlemler	P40	Programlayıcı YAP başvuru çizelgesi
P06	Denetleyici Verileri	P16	Uyarı alarmı	P80	İSK - ANA menü
P07	Ekipman verileri	P17	ACL durdurma alarmı	P81	İSK - Ayarlar
P08	Mesaj kodları	P18	G/Ç YAP	P82	İSK - Öncelik
P09	Erişim	P19	Sensor YAP		





















6.6 Kullanılan simgeler

Airmaster™ Q1, aygıt durumlarını veya şartlarını bildirmek için metin açıklamalarının yanında çeşitli sembolleri kullanır. Semboller belirli bir mesajı belirtmek için ayrı ayrı olarak veya diğer semboller ile birlikte kullanılır. Örneğin:

Aşağıdaki tablo her sembolü ve kullanım amacını açıklamaktadır...

Sembol	Açıklama	Sembol	Açıklama	Sembol	Açıklama
	Yönetim ve sıra kontrolü		Faz açısı		Acil durdurma
	Uzak kontrol		Üst veya alt aralık		Uyarı
	Başlatma önleme		Fan		Durum (hareketli)

	Çalışma, yüklü		Çalışma, yüzsüz		Durduruldu
	Çalışma önleme		Yükleme önleme		Yoğuşma tahliyesi
	Zaman		Düzenle		Sensor
	Sıcaklık		Kullanıcı tarafından yapılandırılabilir		Kompresör veya bobin
	Tuş		Plan		Zamanlayıcı
	Motor		Aralık veya algılama		Toplam saat
	Ayar noktası		Ayar noktası, üst sınır		Ayar noktası, alt sınır
	Yağ		Salt okuma erişimi		Açık veya erişilebilir
	Kilitli veya erişilemez		Tarih		Star delta
	Delta basıncı		Yukarı		Oto yeniden başlatma
	Filtre		Aşağı		Sesli alarm
	Servis veya bakım		Durdur		Zaman
	Ayar noktası		Giriş		Çıkış
	Acil durdurma		Sonraki		Önceki
	Durum		Kompresör 'hava çıkışı'		Frekans
	Gündüz		Su		Denetleyici, Airmaster™ Q1
	4 – 20mA çıkış		Sıklık/frekans sayısı		Yüzde
	Ortalama		Kompresör, Kabin kapağı açık		Analog
	Yukarı		Aşağı		Gir
	Durdur		Başlat		Düzenle
	-den daha az		-den daha fazla		Son 24 saat

	Başlatmalar son 24 saat		Başlatmalar en son saat		En son saat
	Normal olarak açılan / normal olarak kapanan		Dijital giriş		Röle çıkışı
	Faz, L1		Faz, L2		Faz, L3
	Faz		akım sensörü		Çalışma/Çalışıyor (hareketli)
	Analog değer		Ağ veya sistem		Giriş
	Ayırıcı filtre		Valf		Kayış tahriği
	Güç		Basınç ayar noktası		Evet

6.7 Standart yazılım - parametre konfigürasyonu (Listelenmemiş = yap KAPALI / öge gösterilmiyor)

Öge	Menü	Yapılandırmayı ayarla	Öge	Menü	Yapılandırmayı ayarla
Kontrol modu	P10.01	Yükleme / boşaltma	İÇ BAS YÜKSEK	P15.04	0.5BAR
Yükleme zorlamaya izin ver	P10.02	KAPALI	Servis saati 1	P16.01	2000 saat
Basıncı yükleme	P10.04	6.3BAR	Servis saati 2	P16.02	4000 saat
Basıncı boşaltma	P10.05	7,0 BAR	Servis saati 3	P16.03	4000 saat
RS485 X05 YAP	P10.10.01	Airbus485™	Servis saati 4	P16.04	500 saat
Airbus485™ adresi	P10.10.02	1	Servis saati 5	P16.05	2000 saat
MODBUS adresi	P10.10.03	1	KOMP ÇIKIŞ SIC	P16.12	105°C
MODBUS baud (bilgi akış) hızı	P10.10.04	57600	EKİP ÇIKIŞ BAS	P16.13	7,6 BAR
MODBUS paritesi	P10.10.05	Parite yok	EKİP GİR BAS	P16.14	8,6 BAR
MODBUS veri bitleri	P10.10.06	8	FARK Basıncı	P16.15	0,8 BAR
MODBUS uç (end) bitleri	P10.10.07	1	Yağ Hava AYR FB YÜK	P16.16	KAPALI
RS485 X06 YAP	P10.11.01	MODBUS slave	Faz algılama	P16.17	AÇIK
Airbus485™ adresi	P10.11.02	1	YÜK AM BŞL SA	P16.18	KAPALI
MODBUS adresi	P10.11.03	1	Kapak açık	P16.19	KAPALI
MODBUS baud (bilgi akış) hızı	P10.11.04	57600	KAB filtresi FB	P16.20	KAPALI
MODBUS paritesi	P10.11.05	Parite yok	Hava filtresi FB	P16.21	KAPALI
MODBUS veri bitleri	P10.11.06	8	Yağ filtresi FB	P16.22	KAPALI
MODBUS uç (end) bitleri	P10.11.07	1	AYR filtresi FB YÜK	P16.23	KAPALI
Kaynağı başlat	P10.11	Tuş takımı	Fan motoru alarmı	P16.24	AÇIK
Kaynağı yükleme	P10.12	Ekip çıkış basıncı	YĞŞ tahliye alarmı	P16.25	KAPALI

Dil	P10.13	İngilizce	Soğuk su alarmı	P16.26	KAPALI
Zaman	P10.14	Akım süresi	Yağ düzeyi alarmı	P16.27	KAPALI
Saat biçimi	P10.15	24:00	SNG alarmı	P16.28	KAPALI
Yaz saati	P10.16	+0h	Hat FİLT FB alarmı	P16.29	KAPALI
Tarih	P10.17	Akım tarihi	FİLT tahliye alarmı	P16.30	KAPALI
Tarih biçimi	P10.18	GG/AA/YYYY	Yağ/SU AYR ALM	P16.31	KAPALI
LCD ışık seviyesi	P10.19	90%	Ambiyans SIC YÜK	P16.32	KAPALI
Basınç birimi	P10.20	bar	YAP alarmı 1	P16.33	KAPALI
Sıcaklık birimi	P10.21	°C	YAP alarmı 2	P16.34	KAPALI
Star/delta GEÇ	P11.01	10 saniye	YAP alarmı 3	P16.35	KAPALI
MİN AM çalışma süresi	P11.02	KAPALI	KOMP ÇIKIŞ SIC	P17.01	110°C
Yükleme ÖNL zamanı	P11.03	1 saniye	SIC artış YAP	P17.02	0°C
Yeniden yükleme ÖNL zamanı	P11.04	1 saniye	EKİP ÇIKIŞ BAS	P17.03	8,5 BAR
Boşaltma çalışma süresi	P11.05	600 SN	EKİP GİR BAS	P17.04	9,0 BAR
MİN Durma süresi	P11.06	KAPALI	FARK BAS	P17.06	1.0 BAR
Boşaltma süresi	P11.07	20 SN	Ana motor kilitleme	P17.07	AÇIK
OTO yeniden başlatma ÖNL	P11.08	KAPALI	Ana motor AŞYK	P17.08	AÇIK
YĞŞ tahliyesi açık	P11.09	5 SN	Motor faz DENGŞZ	P17.09	AÇIK
YĞŞ tahliye aralığı	P11.10	60 SN	Fan MTR aşırı yükleme	P17.10	AÇIK
YĞŞ boşaltma	P11.11	1 SN	Faz algılama	P17.11	AÇIK
AM BŞL SA ÖNL	P11.12	KAPALI	Kapak açık	P17.12	KAPALI
FB önleme zamanı	P11.13	10 SN	Fan motoru alarmı	P17.13	AÇIK
Servis saati 1	P11.14	Rutin BKM	Soğuk su alarmı	P17.14	KAPALI
	P11.14.02	100 saat	Yağ düzeyi alarmı	P17.15	KAPALI
	P11.14.03	AÇIK	Kayıp tahrik alarmı	P17.16	KAPALI
Servis saati 2	P11.15	Yağ bakımı	SNG alarmı	P17.17	KAPALI
	P11.15.02	100 saat	Su akışı	P17.18	KAPALI
	P11.15.03	AÇIK	Evireç hatası	P17.19	KAPALI
Servis saati 3	P11.16	Ayırıcı BKM	Ana MTR sıc YÜK	P17.20	KAPALI
	P11.16.02	100 saat	EKİP çıkış SIC YÜK	P17.21	KAPALI
	P11.16.03	AÇIK	Soğutma sistemi	P17.22	KAPALI
Servis saati 4	P11.17	Kabin filtreleri	Ana motor hatası	P17.23	KAPALI
	P11.17.03	KAPALI	Yap ACL durdurma 1	P17.24	KAPALI
Servis saati 5	P11.18	Hava filtresi BKM	Yap ACL durdurma 2	P17.25	KAPALI
	P11.18.03	KAPALI	Yap ACL durdurma 3	P17.26	KAPALI
Servis saati 6	P11.19	KAPALI	AÇ fonksiyonu	P18.01	EKİP ÇIKIŞ BAS
Servis saati 7	P11.20	KAPALI	DG2 fonksiyonu	P18.02	Uzak yükleme etkin
Servis saati 8	P11.21	KAPALI	DG2 UYGUN	P18.03	Kapalı
Haftalık bakım	P11.22	KAPALI	DG3 fonksiyonu	P18.04	Uzak yükleme /boşaltma

Yıllık bakım	P11.23	KAPALI	DG3 UYGUN	P18.05	Kapalı
İki Yıllık bakım	P11.24	KAPALI	DG4 fonksiyonu	P18.06	KAPALI
Özel SENS kullan	P12.03	KAPALI	DG4 UYGUN	P18.07	Kapalı
Yıl	P12.08.01	Geçerli Yıl	DG5 fonksiyonu	P18.08	KAPALI
Ay	P12.08.02	Geçerli ay	DG5 UYGUN	P18.09	Kapalı
Gün	P12.08.03	Geçerli gün	DG6 fonksiyonu	P18.10	KAPALI
Yükleme saati	P12.09	0	DG6 UYGUN	P18.11	Kapalı
Boşaltma saati	P12.10	0	DG7 fonksiyonu	P18.12	KAPALI
Durdurma saati	P12.11	0	DG7 UYGUN	P18.13	Kapalı
SİC sensörü türü	P12.12	PT1000	DG8 fonksiyonu	P18.14	KAPALI
EİB sensörü aktif	P12.13	EVET	DG8 UYGUN	P18.15	Kapalı
İSK mevcut	P12.15	KAPALI	Röle 5 fonksiyonu	P18.16	Tahliye
Başlatma ekranı BMP'si	P12.20	AÇIK	Röle 6 fonksiyonu	P18.17	Grup hatası
P00.03 YAP	P12.21	KAPALI	Röle 7 fonksiyonu	P18.18	UT Yükleme/Boşaltma
P00.04 YAP	P12.22	KAPALI	Röle 8 fonksiyonu	P18.19	UT Başlatma / Durdurma
P00.05 YAP	P12.23	KAPALI			
Ana MTR koruma	P14.01	KAPALI			
Fan MTR koruma	P14.02	KAPALI			
Ana MTR NOM AKIM	P14.03	40,0A			
Ana MTR SDGSF	P14.04	1.5			
Ana MTR RÖT KLT	P14.05	3.0			
Ana MTR FAZ DENGŞZ	P14.06	15%			
Fan MTR NOM AKIM	P14.07	1.0A			
Fan MTR AŞYK ÖNL	P14.08	5 SN			
Kullanıcı	P15.01	KAPALI			
Kapak açık	P15.02	KAPALI			
Düşük sıcaklık	P15.03	0°C			

7.0 Sürüm notları

Sürüm	Açıklama
E08	İlk üretim sürümü. Bu manüel tüm STD özellikleri ve fonksiyonları kapsamaktadır

8.0 Yardım ve destek

8.1 İlk bilmeniz gereken şey!

Compressor & Machine Controls NV (CMC NV), sadece orijinal ekipman üreticileri (OEM) için Airmaster™ ürün çözümleri sağlayıcısıdır. CMC NV, Airmaster™ ürünlerinin kullanımda, çalışmada veya hata tanılamadaki OEM ekipmanlarına dair nihai kullanıcıları veya atanmış temsilcileri desteklememektedir.

8.2 Yardım ve destek için nereye başvuracağım

Eğer aygıtın orijinal ekipman üreticisi değilseniz, lütfen Airmaster™ ürün desteği için **CMC NV ile İLETİŞİME GEÇMEYİN**. Bunun yerine, orijinal ekipman üreticiniz veya orijinal ekipman üreticinizin atadığı temsilci ile iletişime geçin.

Eğer aygıtın orijinal ekipman üreticisiyseniz ve Airmaster™ ürün desteğine ihtiyacınız varsa, lütfen support.controlcompressors.com adresini ziyaret edin ve bilgi tabanını ve sağlanan kaynaklara başvurun. Hâlâ yardıma ihtiyacınız varsa, bize ulaşmak için yardım masası kenar çubuğunu kullanın.